

PERMBLEDHJE JOTEKNIKE PËR AKTIVITETIN:

“Magazinimi i naftë dhe nënprodukteve të saj në cisterna të palëvizshme në ndonjë terminal, ose ngarkim/shkarkim i naftës dhe nënprodukteve të saj në/nga një cisternë e lëvizshme, cisterne hekurudhore ose anije të ujerave të brendshme në terminal”

Vendodhja: Stacioni I Naftes Zharres, Rruga nacionale Fier – Berat, fshati Zharres, Njesia Administrative Zharres, Bashkia Patos, Qarku Fier.

Kërkesues: Subjekti: “ALBPETROL SHA” Sh.a

Hartoi:

“ENVIRONMENTAL MANAGEMENT CONSULTANTS” Sh.p.k
(Çert. Nr. 551 Prot, dt. 24.10.2008)

Administrator
Elidiana Shehu

Shkurt, 2025

Tabela përmbledhëse

1	Hyrje	3
2	TË PERGJITHSHME	4
3	QËLLIMI I RAPORTIT DHE KUADRI LIGJOR DHE RREGULLATOR PËRKATËS	7
	<i>3.1 Qëllimi dhe objektivat e Vlerësimit të Ndikimit në Mjedis</i>	7
	<i>3.2 Kuadri ligjor mjedisor dhe institucional që lidhet me projektin</i>	7
	<i>Kuadri ligjor dhe standartet për mbrojtjen e mjedisit</i>	8
	<i>3.3 Metodikat e zbatuara dhe mbledhja e informacionit të nevojshëm</i>	12
4	PËRSHKRIM I PROJEKTIT	13
	<i>4.1 Qëllimi i projektit</i>	13
	<i>4.2 Vendodhja e objektit</i>	13
	<i>4.3 Përshkrimi i aktivitetit</i>	16
5	PËRSHKRIM I GJENDJES SE MJEDISIT	20
	<i>5.1 Mjedisi fizik</i>	20
	<i>Gjeomorfologjia</i>	21
	<i>Gjeologjia</i>	22
	<i>Tokat</i>	24
	<i>Ujërat</i>	25
	<i>Rreziqet natyrore</i>	26
	<i>5.2 Mjedisi biologjik</i>	27
	<i>Përshkrimi i habitateve kryesore në zonën e projektit</i>	27
	<i>Fauna e lidhur habitatet e zonës së projektit</i>	29
	<i>Zonat e Mbrojtura dhe Monumentet e Natyrës</i>	30
	<i>Cilësia e mjedisit në zonë</i>	31
	<i>Cilësia e ujërave</i>	31
	<i>Cilësia e ajrit</i>	31
6	NDIKIMET NEGATIVE NE MJEDIS	31
	<i>6.1 Informacion për shkarkimet në mjedis</i>	31
	<i>6.2 Ndikimet negative</i>	32
	<i>6.3 Matrica e ndikimeve të mundshme në mjedis nga zbatimi i projektit</i>	32
	<i>6.4 Rekomandime për zbutjen e ndikimeve</i>	35
	<i>6.5 Ndjekja e gjithë kërkesave ligjore për veninë në funksion të aktivitetit duke mbajtur parasysh kufizimet dhe detyrimet kundrejt shtetit dhe paleve të treta</i>	35
7	PROGRAMI I PËRMIRËSIMIT TË PROCESIT TË PUNËS DHE MASAT ZBUTESE	37
	<i>7.1 Masat e nevojshme për zbutjen e ndikimeve</i>	37
	<i>7.2 Masat zbutëse në fazën operacionale</i>	38
	<i>7.3 Masat Parandaluese</i>	40
	<i>7.4 Masat Kontrolluese</i>	40
	<i>7.5 Masat Nderhyrese</i>	41
	<i>7.6 Masa lehtësuese për funksionimin eficient dhe të sigurtë të punës në aktivitetin e transferimit të mbetjeve:</i>	41
8	PROGRAMI MONITORIMIT	42
	<i>8.1 Qëllimet e monitorimit mjedisor</i>	42
	<i>8.2 Objektivat e Monitorimit:</i>	43
	<i>8.3 Plani i monitorimit</i>	43

1 Hyrje

Albpetrol sh.a. është shoqëria shtetërore e naftës në Shqipëri e themeluar më 30 Prill të vitit 1999, rregjistruar pranë QKB me NUIS J82916500U. Albpetrol sh.a trashëgoi të gjitha asetet dhe vendburimet e naftës në Shqipëri.

Selia qendrore e kompanisë ndodhet në qytetin e Patosit ndërsa shoqëria ushtron aktivitetin e saj dhe në qendrat e prodhimit në Fier, Ballsh, Kuçovë, Patos etj. Albpetrol sh.a është në pronësi të Ministrisë së Infrastrukturës dhe Energjisë.

Kompania Albpetrol sh.a ushtron aktivitetin e saj në fushën e cila konsiston në Kryerjen e Operacioneve Hidrokarbure në përputhje me Ligjin Nr- 7746, datë 28.08.1993 për Kerkimin Zhvillim, Prodhim, Trajtimin, Transportin, Magazinimin dhe Shitjenë naftës Brut, Gazit dhe rërave Bituminoze brenda dhe jashtë REPUBLIKES SE SHQIPERISE si dhe çdo operacion tjetër tregtar apo shërbime që i shërbejnë aktivitetit të shoqërisë.

Shoqëria Brenda hapsirave të parashikuara nga legjilacioni në fuqi kryen çdo operacion projektues – preventivues, tregtar dhe financiar, që lidhet drejtpërdrejt ose tërthorazi me objektin e saj. Kjo përfshin gjithashtu hapjen e veprimtarisë dhe krijimin e shoqërive të tjera brenda dhe jashtë vendit si dhe çdo aktivitet tjetër të mundshëm e të ligjshëm në përputhje me interesat e saj.

Realizimi i objektit të veprimtarisë të shoqërisë do të bëhet nëpërmjet shfrytëzimit dhe zhvillimit të zonave ekzistuese naftëmbajtës dhe ato gazëmbajtës të vendit, kërkimeve të reja dhe zhvillimit të blloqeve në administrim si dhe shfrytëzim të rërave bituminoze. Praktika atributet e ish-APC-së Tiranë, që kanë të bëjnë me kërkim – prodhimin e hidrokarbureve i kalojnë shoqërisë Albpetrol sh.a duke filluar nga data 01.04.2003. Furnizimin me energji elektrike të klientëve të kualifikuar.

Tregtimin e energjisë elektrike. Transmetimin e gazit natyror. Shpërndarja e gazit natyror. Leje mjedisore për veprimtari me diktim në mjedisë për vendburimet e naftës në zonat Kuçovë, Patos-Marinez (Drize +Goran), Ballsh Hekal, Amonice Gorisht, për vendburimet e gazit në zonën Divjak – Lushnje, Frakull-Fier, Povelc Fier, Finiq –Sarand, rrjeti i transmetimit të produkteve të naftës dhe të gazit., vendburimi i rërës butyminoze Kasnic-Fier, Uzina Mekanike Kuçovë dhe Uzina Mekanike Patos.

2 TË PERGJITHSHME

Subjekti “ALBPETROL SHA ” sh.a, i pajisur me numër NIPT-i: J82916500U, dhe seli në Fier Patos PATOS L.29.MARSI, me administrator z. Eltar Deda, ushtron aktivitetin “Magazinimi i naftë dhe nënprodukteve te saj ne cisterna te palëvizshme ne ndonjë terminal, ose ngarkim/shkarkim i naftës dhe nënprodukteve te saj ne/nga nje cistern e lëvizshme, cisterne hekurudhore ose anije e ujerave te brendshëm ne terminal” me nje kapacitet depozitues total prej 32 400 m3, me vendndodhje Stacioni I Naftes Zharres, Rruga nacionale Fier – Berat, fshati Zharres, Njesia Administrative Zharres, Bashkia Patos, Qarku Fier.

Siperfaqja ku zhvillohet aktiviteti ekzistues i magazinimit te naftes shtrihet ne zonen kadastrale 3922 dhe ne pronat e permendura me poshte:

- Pasuria nr. 56, volumi 11, faqe 181, zona kadastrale 3922.
- Pasuria nr. 54/9, volumi 6, faqe 196, zona kadastrale 3922.
- Pasuria nr. 45, volumi 6, faqe 189, zona kadastrale 3922.
- Pasuria nr. 54/11, volumi 6, faqe 198, zona kadastrale 3922.
- Pasuria nr. 49/1, volumi 11, faqe 114, zona kadastrale 3922.
- Pasuria nr. 52/1, volumi 11, faqe 123, zona kadastrale 3922.
- Pasuria nr. 46, volumi 6, faqe 190, zona kadastrale 3922.
- Pasuria nr. 48, volumi 6, faqe 192, zona kadastrale 3922.
- Pasuria nr. 47, volumi 6, faqe 191, zona kadastrale 3922

Pronat e sipercituara jane ne pronesi te Republikes se Shqiperise dhe ne Administrim te kompanise Shteterore ALBPETROL SHA, kompani ne pronesi te Ministrise se Infrastruktures dhe Energjise.

Shoqëria “ ALBPETROL SHA ” sh.a është pajisur me leje mjedisore me PN-3540-05-2012, 4276/24 Prot, date 21.05.2012, nr. Identifikues 651, sipas legjislacionit mjedisor ne fuqi ne ate kohe dhe me shtriye te aktivitetit qe mbuloheshin juridikisht nga kjo leje mjedisore ne vendodhjet sipas Aneksit 1 bashkengjitur akt miratimit te kesaje leje mjedisore te cituara me poshte:

NAFTESJELLSAT NE INVENTAR:

1. **Naftesjellsi Kucove -Zharrez**, ka gjatesi 24 km, eshte vene ne shfrytezim ne vitin 1957 me funksionimin e ndertimit e shfrytezimit te transportit te naftes Zharres -Kucove e funksionimin e dy uzinave parpunuese Kucove e Cerrik.
2. **Naftesjellsi Zharrez-Mbyet-Fier-Stacioni Nr.8** Ka gjatesi 11 .4 km. Vene ne shfrytezim ne vi tin 1958. Qellimi i Ketij Naftesjellesi (mbas zbulimit te vb.Marinez) ishte transporti i naftes per ne Vlore, si pjese shtese (rindertuar) e magjstralit Kucove-Zharres- Vlore
3. **Naftesjellsi Stacioni Nr.8-Visoke** ka gjatesi 5.1 km eshte vene ne shfrytezim ne vitin 1967. Funkcioni i ketij naftesjellsi eshte transporti i naftes drejt K.P.TH.Ballsh me qendrim te naftes prane stacionit ndermjetes Visoke
4. **Naftesjellsi Visoke Balish** Ky magjstral eshte i ndare ne dy magjistrale kryesore:
a/1- magjistrali Visoke -Ballsh me kalim te gjurmes nga fshati Visoke,vene ne shfrytezim 1967.

b/1- magjistrali me kalim te gjurmes pergjate lumit Gjanice (ne pasarela) si pjese e gazsjellsit Ballsh-Elbasan ,ku ky i fundit mbas nderprerjes se gazit (1994) u lidh me transport nafte.

5. **Naftesjellsit Gorisht -Klos-Usoj** Eshte vene ne shfrytezim ne vitin 1972 me gjatesi 17.5 km.
6. **Naftesjellsit Usoj-Uzine** ka gjatesi 1.2 km, eshte vene ne shfrytezim ne vitin 1977 me qellimin e fumizimit me nafte bruto (lende e pare) K.P.TH.Balish.

KARBURANTSJELLESAT

1. **Karburantsjellsit Usoje-Marinez** eshte vene ne filluar shfrytezimin ne vitin 1979, me gjatesi 19 km. Eshte i destinuar per transport nafte Cakrani e gjysemprodukte nga uzina per ne vb.e nxjerres me hollues.
2. **Karburantsjellsit U.P.N.Fier -Visoke** eshte vene ne shfrytezimin ne vitin 1978 , me qellimin e e marrjes se gjysemprodukteve (benzine+ gazoil) nga U.P.N.Fier drejt vb.te nxjerrjes per hollues. Ka gjatesi 18 km.

STACIONET E NAFTAES

1. **Stacioni i naftes Linas** siperfaqe 7000 m² Ka sherbyer si stacion ndermjetes per grumbullimin e transportin e naftes me ngrohje te fumizimit U.P.N.Cerrik me lende te pare. Aktualisht ka dale nga shfrytezimi dhe eshte stacion ne konservim.
2. **Stacioni i naftes Kucove** siperfaqe 37778 m² dhe sherben per grumbullimin e transportin e naftes se nxjerre nga vb. Kucove per ne st.Zharres e me tej ne tregun e shitjes apo prane U.P.TH.N. Balish. Ka ne dispozicion dy parqe rezervuarsh,ate ne shfrytezim e inventar (1 RVM x2000 m³ +1 RVM x1000 m³) dhe dy rezervuar te parkut vjeter jashte perdorimitte djegur e te demtuar ne vitin 1994.
3. **Stacioni i naftes Pobrat** Eshte stacion ndermjetes per grumbullim nafte. Aktualisht eshte jashte funksionit, ne konservim me siperfaqe 13500 m² Ka ne pjesen vete te infrastrukures dy rezervuar 700 m³ metalik jashte perdorimit. ·
4. **Stacioni i naftes Zharrez** siperfaqe 73569 m² K:a ne dispozicion dy parqe rezervuarsh metalik me volum 5000 m³ secili, kater rezervuar metalik me siperfaqe 700 m³ secili dhe nje rezervuar betoni 1000 m³
5. **Stacioni i naftes Mbyet** siperfaqe 16 887 m² Eshte stacion ndermjetes me 3 rezervuar metalik 5000 m³ secili. Grumbullon nafte si lende e pare per U.P.N.Fier.
6. **Stacioni i naftes Patos (stacioni .Nr8)** siperfaqe 4250 m² , stacion ndermjetes per grumbullim nafte si lende e pare nga vb. per ne U.P.TH.N. Balish.
7. **Stacioni i naftes Visoke** siperfaqe 5260 m² Ka 4 rezervuar me 500 m³ secili ku grumbullohet nafte bruto nga vb.Visoke dhe pjesa qe dergohet me magjistralin Zharrez-Visoke-Balish.
8. **Stacioni i naftes Usoje** siperfaqe 2000 m²,ku ka 6 rezervuar betoni te nendheshem, 2 rezervuar metalik me kapacitet 400 m³ secili. Destinacioni i tij eshte grumbullimi i naftes nga vb.e naftes Balish, Cakran e Gorisht nepermjet tubacionit Usoje-Uzine dhe e dergon ate prane objektit te lendes se pare ne Uzine.
9. **Stacioni i naftes Klos** siperfaqe 9773 m² Eshte stacion ndermjetes per grumbullimin e transportin e naftes te vb.Gorisht. Ka 2 rezervuar metalik me volum 2x 1000 m³

10. **Stacioni i naftes Gorisht.** Ka vetem sellen e makinerive ne inventar pasi qellimi i ketij stacioni ka qene furnizimi me nafte nga vb. Gorisht (te pergatitur) dhe transportin e saj per ne Ballsh.
11. **Stacioni i naftes Levan** 9425 m2 Aktualisht jashte funksionit, ne konservim qe ne vi tin 1987.
12. **Stacioni i naftes Skrofotine** siperfaqe 16024 m2, eshte ne konservim qysh ne vitin 1978
13. **Stacioni i karburantit (holluesit)Marinez** Ka 4 rezervuare me kapacitet (2x 100 +2x50)m3 .
14. **Stacioni i karburantit Kucove** siperfaqe 8000 m2

Me ndryshimet ligjore ne kuader te mbrojtjes se mjedisit si edhe detyrimit te shume aktiviteteve per tu pajisur me leje mjedisore per cdo vendodhje te ushtrimit te aktivitetit, ne zbatim te ligjit nr. 10 448, datë 14.7.2011, “Për lejet e mjedisit”, të ndryshuar, ligj I cili eshte ndryshuar disa here, kompania “ALBPETROL SHA ” sh.a nder vite ka filluar procedurat per tu pajisur me leje mjedisore per cdo vendodhje te ushtrimit te aktivitetit dhe llojit te aktivitetit.

Kompania “ALBPETROL SHA ” sh.a zoteron disa leje mjedisore te reja per disa nga vendodhjet te cilat jane aktivite qe mbuloreshin nga leja mjedisore me PN-3540-05-2012, 4276/24 Prot, date 21.05.2012, nr. Identifikues 651.

Aktualisht “ALBPETROL SHA ” sh.a eshte duke ndjekur procedurat per tu pajisur me leje te re mjedisore, sipas kerkesave ligjore ne fuqi per lejet e mejdisit, per stacionin e magazinimit te naftes Zharres, me vendodhje Rruga nacionale Fier – Berat, fshati Zharres, Njesia Administrative Zharres, Bashkia Patos, Qarku Fier.



Figure 1 – Ortofoto e instalimit ekzistues. (Burimi: ASIG Geoportal)

3 QËLLIMI I RAPORTIT DHE KUADRI LIGJOR DHE RREGULLATOR PËRKATËS

3.1 Qëllimi dhe objektivat e Vlerësimit të Ndikimit në Mjedis

Vlerësimi i ndikimit në mjedis përfshin përcaktimin, përshkrimin dhe vlerësimin e ndikimeve të pritshme të drejtpërdrejta e jo të drejtpërdrejta mjedisore të zbatimit apo moszbatimit të aktivitetit.

Vlerësimi i ndikimit në mjedis përfshin përgatitjen, zbatimin, funksionimin dhe mbylljen e tij, sipas rastit, edhe pasojat e mbylljes së veprimtarisë, dhe dekontaminimin/pastrimin apo rikthimin e zonës në gjendjen e mëparshme, nëse një detyrim i tillë parashikohet me ligj. Vlerësimi përfshin, sipas rastit, si funksionimin normal, ashtu edhe mundësinë për aksidente.

Vlerësimi i projektit përfshin, gjithashtu, propozimin e masave të nevojshme për parandalimin, reduktimin, zbutjen, minimizimin e ndikimeve të tilla ose rritjen e ndikimeve pozitive mbi mjedisin, gjatë zbatimit të projektit, përfshirë edhe vlerësimin e efekteve të pritshme të masave të propozuara.

Qëllimi i kryerjes së Vlerësimit të Ndikimit në Mjedis të aktivitetit është të analizojë gjendjen aktuale të mjedisit në zonën e propozuar për zbatimin e tij; të përcaktojë ndikimin e mundshëm të projektit të planifikuar dhe të propozojë masa zbutëse që do të zvogëlojnë ndikimet negative në nivele të pranueshme si dhe programin e monitorimit.

Objektivat specifike të vlerësimit janë:

- Të identifikojë kuadrin ligjor dhe rregullator të zbatueshme për projektin,
- Të prezantojë alternativat e diskutuara për projektin bazuar në teknologjinë dhe gjendjen e mjedisit pritës,
- Të përshkruajë kushtet bazë mjedisore dhe sociale të zonës së projektit,
- Të identifikojë statusin mbrojtës të zonës ku do të zhvillohet projekti,
- Të vlerësojë ndikimet e mundshme negative dhe pozitive si dhe rreziqet e projektit dhe aktiviteteve të lidhura me projektin mbi mjedisin,
- Të ndihmojë në hartimin dhe planifikimin e projektit duke identifikuar aspektet e vendndodhjes, ndërtimit dhe operacioneve, të cilat mund të shkaktojnë efekte të pafavorshme mjedisore dhe sociale, shëndetësore dhe ekonomike,
- Të rekomandojë masa zbutëse për shmangien dhe zbutjen e ndikimeve të identifikuara negative.

3.2 Kuadri ligjor mjedisor dhe institucional që lidhet me projektin

Kuadri i mbrojtjes së mjedisit, institucionet dhe kompetencat si dhe, parimet e vlerësimit të ndikimit në mjedis të një aktiviteti përcaktohen në Ligjin për Mbrojtjen e Mjedisit i cili përkufizon aktivitetet që ndikojnë në mjedis si “çdo aktivitet ekonomik dhe social që përdor mjedisin apo përbërës të tij dhe/ose që shkarkon në mjedis lëndë dhe energji që ndryshojnë karakteristikat e tij”.

Gjatë hartimit të këtij raporti janë konsultuar dokumente që lidhen me politikat shtetërore të mbrojtjes së mjedisit, të zhvillimit të zonës së projektit dhe sektorit të prodhimit të energjisë elektrike, si në vijim:

Kuadri ligjor dhe standartet për mbrojtjen e mjedisit

- Ligji Nr. 10431, datë 09.06.2011, “Për mbrojtjen e Mjedisit” (i ndryshuar me ligjin nr. 31/2013, datë 14.2.2013 dhe ligjin nr.53/2020 datë 30.04.2020) përcakton kuadrin e mbrojtjes së mjedisit, kuadrin institucional dhe kompetencat, parimet e vlerësimit të ndikimit në mjedis dhe lejeve mjedisore. Neni 25 i këtij ligji përcakton kërkesën për vlerësimin e ndikimit në mjedis, si pjesë e përgatitjeve për planifikimin e një projekti zhvillimi dhe para kërimit të lejeve përkatëse të zhvillimit.
- Ligji Nr. 10440 datë 07.07.2011 “Për vlerësimin e ndikimit në mjedis” i cili përcakton dhe specifikon kërkesat për vlerësimin e ndikimit në mjedis, projektet që i nënshtrohen, përgjegjësitë e palëve në proces; i ndryshuar me Ligjin Nr. 12/2015, Ligjin 128/2020, dhe së fundmi me Ligjin Nr. 67/2024 Për disa ndryshime në ligjin bazë “Për Vlerësimin e Ndikimit në Mjedis”.
- Ligji Nr. 10 463, datë 22.9.2011 “Për menaxhimin e integruar të mbetjeve” (ndryshuar me ligjin nr. 32/2013 datë 14.02.2013, ligjin nr. 156/2013 datë 10.10.2013, ligjin nr. 28/2022 datë 17.03.2022 edhe së fundmi me ligjin Nr 70, datë 04.07.2024); I cili ka për qëllim të mbrojë mjedisin e shëndetin e njeriut dhe të sigurojë menaxhimin e duhur mjedisor të mbetjeve.
- Ligj Nr. 9587, datë 20.7.2006 “Për mbrojtjen e biodiversitetit (i ndryshuar me Ligjin nr.37/2013 datë 14.02.2013, Ligjin nr.68/2014 datë 03.07.2014, Ligjin nr. 41/2020 datë 23.4.2020 dhe së fundmi me Ligjin Nr 69/2024); Ky ligj përcakton kërkesat për ruajtjen dhe mbrojtjen e diversitetit biologjik, përfshij zonat e mbrojtura, habitatet dhe speciet e ndjeshme. Ligji kërkon një vlerësim biologjik si pjesë të vlerësimit mjedisor dhe mbledhjes së të gjitha të dhënave përkatëse për procesin e vendimmarrjes.
- Ligj Nr. 81/2017 “Për zonat e mbrojtura”, i cili ka për qëllim të sigurojë mbrojtje të veçantë të zonave të mbrojtura mjedisore dhe përbërësve të rëndësishëm të biodiversitetit dhe të natyrës në to. Ky ligj rregullon të gjitha ceshtjet që lidhen me Zonat e Mbrojtura në Shqipëri. Ai përcakton kategoritë e zonave të mbrojtura në Shqipëri, rregullat e menaxhimit dhe rolet në procesin e vendimmarrjes. Kërkon pajtueshmeri me rregullat specifike gjatë hyrjes, punës dhe kryerjes së ndonjë aktiviteti tjetër në afërsi dhe/ose brenda zonave të mbrojtura.
- Ligji Nr.21/2024 për disa shtesa dhe ndryshime në ligjin Nr.81/2017 “Për zonat e mbrojtura” i ndryshuar së fundmi.
- Ligji Nr. 9385, datë 4.5.2005 “Për pyjet dhe shërbimin pyjor”, i ndryshuar dhe shfuqizuar me ligjin Nr. 57/2020 “Për pyjet” bazohet në disa rregullore të BE-së dhe synon të arrijë që burimet pyjore në Shqipëri të përdoren në mënyrë të qëndrueshme. Ai përcakton kuadrin kombëtar të qeverisjes së pyjeve në Shqipëri duke përcaktuar rregullat, të drejtat dhe përgjegjësitë e institucioneve shtetërore, organeve të qeverisjes lokale, organizatave jofitimprurëse, pronarëve privatë dhe të bizneseve për ruajtjen, administrimin, menaxhimin dhe përdorimin e fondit pyjor kombëtar, tokës pyjore dhe burimeve të tyre natyrore dhe biologjike.
- Ligji Nr.9693, datë 19.03.2007 “Për fondin kullosor” (i ndryshuar me ligjin nr.14/2012, ligjin nr. 38/2013, ligjin nr. 49/2106) synon të sigurojë trajtimin bashkëkohor të kullotave dhe livadheve,

përcaktimin e aftësisë mbajtëse dhe ruajtjen e ekuilibrit ekologjik të fondit kullosor nëpërmjet unifikimit të kërkesave dhe rregullave që kanë të bëjnë me marrëdhëniet, detyrat, të drejtat dhe përgjegjësitë e institucioneve shtetërore, qendrore dhe vendore, të organeve të specializuara të kërkimit shkencor, pronarëve privatë dhe biznesit.

- Ligji nr.9244/2004 “Për mbrojtjen e tokës bujqësore” përcakton statusin mbrojtës të tokave bujqësore të njohura. Në rast të dëmtimit të tokës bujqësore nga operacionet, projekti duhet të informojë autoritetet vendore. Autoriteti vlerëson dëmin dhe kërkon që përdoruesi i tokës të riparojë çdo dëmtim të tokës bujqësore.
- Ligji Nr. 10006, datë 23.10.2008 "Për Mbrojtjen e Faunës së Egër"; i cili ka për qëllim mbrojtjen, menaxhimin dhe kontrollin e faunës së egër, me synim për të ruajtur llojet, popullatat, habitatet ku ato jetojnë, rrugët e shtegtimin, si dhe për të siguruar kërkesat e tyre për ushqim, strehim dhe shumim.
- Ligji Nr. 9362, datë 24.03.2005 “Për shërbimin e mbrojtjes së bimëve”.
- Ligji Nr. 155, datë 17.12.2020 “Për ndryshimet klimatike” synon të përshpejtojë përshtatjen ndaj ndryshimeve klimatike, me synim zbutjen e efekteve të dëmshme të ndryshimeve klimatike duke krijuar një kuadër gjithëpërfshirës ligjor dhe ndër-institucional për ndërmarrjen e veprimeve ndaj klimës në nivel kombëtar në përputhje me legjislacionin e BE-së për ndryshimet klimatike:
- Ligji Nr.29 datë 4.4.2024 “Për burimet ujore”; i cili ka për qëllim mbrojtjen e burimeve ujore dhe përmirësimin e mjedisit ujor të Republikës së Shqipërisë, duke siguruar ruajtjen, zhvillimin dhe shfrytëzimin sa më racional të tyre, të domosdoshme për jetën dhe për zhvillimin social-ekonomik të vendit.
- Ligjin nr. 34/2013 për disa ndryshime dhe shtesa në ligjin nr. 9115, datë 24.7.2003 “Për miratimin e ujerave të ndotura”, i ndryshuar;
- Ligji Nr. 162/2014 “Për mbrojtjen e cilësisë së ajrit në mjedis” (i ndryshuar së fundmi me ligjin nr. 68/2024, datë 04.07.2024). I cili ka për qëllim të përmirësojë shëndetin publik dhe të sigurojë një nivel të lartë të mbrojtjes së mjedisit, nëpërmjet integritetit të çështjes së mbrojtjes së ajrit në politika të tjera, si dhe përcaktimit të kërkesave për pakësimin e shkarkimeve, monitorimin, vlerësimin, planet e cilësisë së ajrit, dhe për bashkëpunimin në nivel ndërkombëtar për këtë qëllim.
- Ligji Nr. 9774, datë 12.7.2007 “Për vlerësimin dhe administrimin e zhurmës në mjedis” i ndryshuar i ndryshuar me ligjin Nr.39/2013 si dhe së fundmi me ligj Nr. 50 date 22.06.2023. Ky ligj përcakton kërkesat për mbrojtjen e mjedisit nga zhurma, si të shmangim dhe të parandalojmë, zvogëlojmë dhe eliminojmë efektet e dëmshme të ekspozimit ndaj tyre, përfshij dhe shqetësimet nga zhurma. Ky ligj ka për qëllim të mbrojë shëndetin e njeriut dhe mjedisin nga efektet e dëmshme të shkaktuara nga emetimet e zhurmave dhe përcakton rregullat, autoritetet, inspektimet, etj.
- Ligjit Nr. 27/2016 “Për menaxhimin e kimikateve”;
- Ligji Nr. 10237, datë 18.02.2010 "Për sigurinë dhe shëndetin në punë" i ndryshuar - Ky ligj rregullon kuadrin ligjor për shëndetin dhe sigurinë në vendin e punës dhe përcakton rolet e secilës palë që i nënshtrohet ligjit.
- Ligji Nr. 107/2014 "Për Planifikimin dhe Zhvillimin e Territorit" i ndryshuar- Ligji ka për qëllim integrimin e kuadrit ligjor të planifikimit urban në një ligj të vetëm dhe, përfshin konceptin e

mbrojtjes së trashëgimisë natyrore dhe kulturore, si dhe të shëndetit dhe sigurisë së komunitetit, për planifikimin e territorit.

- Ligji Nr. 9244/2004 "Për Mbrojtjen e Tokës Bujqësore" i ndryshuar, i cili ka për qëllim të përcaktojë parimet, rregullat dhe institucionet për ruajtjen dhe përmirësimin në mënyrë të qëndrueshme të funksioneve që përmbush toka bujqësore dhe, në veçanti, pjellorinë esaj. Të ruajë dhe të rehabilitojë tokën bujqësore nga veprimi i dëmshëm i faktorëve tëndryshëm klimatikë dhe njerëzorë.
- VKM Nr. 912, datë 11.11.2015 "Për miratimin e metodologjisë kombëtare të procesit të vlerësimit të ndikimit në mjedis";
- VKM Nr.303 datë 10.05.2019 "Për aprovimin e listës së rishikuar dhe përditësuar të monumenteve natyrore të Shqipërisë", i përditësuar, i cili përcakton monumentet e natyrës në nivel kombëtar dhe qarku, të cilat duhet të mbrohen nga veprimtari të ndryshme.
- Vendim Nr. 60 datë 26.01.2022 "Për shpalljen e ekosistemeve natyrore rezervat natyror i menaxhuar/park natyror (kategoria IV), si dhe miratimin e ndryshimit të statusit e të sipërfaqeve ekzistuese të zonave të mbrojtura mjedisore, që i përkasin kësaj kategorie.
- VKM Nr.59, datë 26.01.2022 "Për miratimin e ndryshimit të statusit dhe të sipërfaqesë ekosistemeve natyrore park kombëtar (kategoria ii) të zonave të mbrojtura mjedisore";
- Vendim Nr. 177, datë 31.3.2005 "Për normat e lejuara të shkarkimeve të lengëta dhe kriteret e zonimit të mjedisve ujore pritëse" jep normat e lejuara për shkarkimin e lumenjve në mjedis, për burimet ujore të mbrojtura.
- VKM Nr. 803, datë 04.12.2003 "Për miratimin e normave të cilësisë së ajrit";
- VKM Nr.313, datë 09.05.2012 "Për rregulloren e mbrojtjes së publikut nga shkarkimet në mjedis".
- VKM Nr. 248, datë 24.04.2003 "Për miratimin e normave të përkohshme për emetimet në ajër dhe zbatimin e tyre";
- VKM nr.435, datë 12.09.2002 "Për miratimin e normave të shkarkimeve në ajër në Republikën e Shqipërisë" miraton normat e shkarkimeve të ndotësve në ajër sipas llojit të burimit të gjenerimit
- VKM Nr. 352, datë 29.4.2015 "Për vlerësimin e cilësisë së ajrit të ambientit dhe kërkesat për disa ndotës të lidhur me to";
- VKM Nr. 412, datë 19.6.2019 "Për miratimin e planit kombëtar për menaxhimin e cilësisë së ajrit";
- Udhezimi Ministror Nr. 6527, datë 24.12.2004 "Mbi vlerat e lejueshme të elementëve ndotës të ajrit në mjedis nga shkarkimet e gazrave dhe zhurmave shkaktuar nga mjetet rrugore, dhe menyrat e kontrollit të tyre
- VKM Nr. 613, datë 07.09.2011 "Miratimi i rregullave teknike për vlerësimin e konformitetit të zhurmës në mjedis për pajisjet e instaluar në hapësira të hapura". Përcakton normat e emetimit të zhurmës për pajisje të caktuar që gjenerojnë zhurmë, të tilla si; gjeneratorë elektrikë, traktorë, kompresorë etj. Rregullorja përcakton pragun e përcaktuar.
- VKM Nr. 123, datë 17.2.2011 "Për miratimin e planit kombëtar të veprimit për menaxhimin e zhurmave në mjedis";
- VKM Nr. 1063, datë 23.12.2015 "Për miratimin e rregullave teknike "mbi emetimin e zhurmave në ambient nga pajisjet për përdorim në mjedis të hapura" përcakton normat e emetimit të zhurmës

për zhurmë të gjeneruar nga pajisjeve të caktuara siç janë gjeneratorët e energjisë elektrike, traktorët, kompresorët etj. Rregullorja jep kufijtë e përcaktuar (kryesisht kapacitetin e energjisë - kË).

- VKM Nr. 147, datë 21.03.2007 “Për cilësinë e lëndëve djegëse, benzinë dhe diesel”
- VKM Nr.575, datë 24.06.2015 “Për miratimin e kerkesave per menaxhimin e mbetjeve inerte”
- Vendim Nr. 229, date 23.04.2014 “Per Miratimin e Rregullave per Transferimin e Mbetjeve jo te Rrezikshme dhe Informacionit qe duhet te perfshihet ne dokumentin e transferimit” i ndryshuar së fundmi me vendim Nr.526 date 01.08.2024.
- Vendim Nr. 371, date 11.06.2014 “Per Miratimin e Rregullave per Dorezimin e Mbetjeve te Rrezikshme dhe te dokumentin te Dorezimit te Tyre” i ndryshuar së fundmi me vendim Nr.522 datë 01.08.2024.
- VKM Nr. 418, datë 25.06.2014 “Per grumbullimin e diferencuar te mbetjeve ne burim”;
- Vendim Nr. 652, datë 14.9.2016 “Për rregullat dhe kriteret për menaxhimin e mbetjeve nga gomat e përdorura”;
- Vendim Nr. 402 datë 30.06.2021 “Për miratimin e katalogut shqiptar të klasifikimit të mbetjeve” në të cilin kategorizohen tipet e mbetjeve dhe kriteret për klasifikimin e tyre;
- Vendim Nr. 418, datë 27.5.2020 “Për miratimin e dokumentit të politikave strategjike dhe të planit kombëtar për menaxhimin e integruar të mbetjeve, 2020–2035”;
- VKM Nr. 660, date 31.10.2018 “Per miratimin e kerkesave per menaxhimin e mbetjeve te metaleve”
- Rregullore nr.1 datë 15.03.2006 “Për parandalimin e ndikimeve negative në shëndet e në mjedis të veprimtarive ndërtimore” e cila përcakton masat që duhet të zbatohen nga personi fizik ose juridik që ushtron veprimtari ndërtuese për mbrojtjen e mjedisit dhe shëndetit nga ndikimet negative të saj.
- VKM Nr. 562, datë 03.07.2013 Vendimi i Këshillit të Ministrave në lidhje me miratimin e rregullores për kërkesat minimale të sigurisë dhe shëndetit në vendin e punës.
- VKM Nr. 312, datë 05.05.2010 "Për sigurinë në kantier" përcakton rregullat e sigurisë për aktivitetet e ndërtimit.
- VKM Nr. 842, datë 03.12.2014 “Për mbrojtjen e sigurisë dhe shëndetit të punëmarrësve nga risqet e lidhura me zhurmën në vendin e punës” kërkon që punëdhënësi të vlerësojë nivelin e zhurmës në vendin e punës dhe të sigurojë mbrojtjen e punëtorëve të tij.
- Urdher Nr.1280, datë 20.11.2013 “Për miratimin e listës së kuqe të florës dhe faunës së egër” (i ndryshuar) - Ky urdher përcakton statusin e ruajtjes së llojeve të florës dhe faunës në Shqipëri.
- Udhëzimi Ministror Nr. 6527, datë 24.12.2004 "Mbi vlerat e lejueshme të elementeve ndotës të ajrit në mjedis nga shkarkimet e gazrave dhe zhurmave shkaktuar nga mjetet rrugore, dhe mënyrat e kontrollit të tyre.” i ndryshuar me Udhëzimin Nr. 12, datë 15.6.2010 “Për disa shtesa dhe ndryshime në Udhëzimin Nr. 6527, të datës 24.12.2004 shoqëruar me Manualin e Kontrollit të Automjeteve. - Ky udhëzim përfshin kërkesat për inspektimet vjetore të automjeteve dhe shkarkimet e lejuara të ajrit. Të gjitha automjetet duhet të jenë në përputhje me këto norma. Udhëzim Nr. 6527/2004 Udhëzimi rregullon nivelet e prodhimit të zhurmës nga automjetet dhe

metodat e kontrollit. Kjo përfshin kërkesat për inspektime vjetore të automjeteve dhe përmbushjen e normave të paracaktuara. Pajtueshmëria e këtyre normave do të verifikohet me certifikatën e kontrollit të lëshuar nga SGS Albania.

- Udhezim Nr.2, date 15.11.2023 "Per nivelin kufi te zhurmes per nje mjedis te dhene dhe per fushen e veprimtarise ekonomike – shoqerore", përcakton vlerat numerike të zhurmes në zona specifike dhe synon të sigurojë mbrojtje të mjaftueshme për shëndetin e njeriut përkundrejt ekspozimit ndaj zhurmes.
- Urdhërit të Kryeministrit Nr. 153 Prot, datë: 25.11.2019 "Për marrjen e masave dhe rregullimin e dispozitave ligjore për aplikimin e shërbimeve vetëm on-line nga data: 01.01.2020";
- Konventa e Aarhusit për të drejtën e informimit, pjesëmarrjes në vendimmarrje dhe drejtës për t'iu drejtuar gjykatës për çështjet e mjedisit (1998), e cila përcakton të drejtat e publikut në lidhje me mjedisin; përfshirë aksesin në informacionin mjedisor; pjesëmarrjen e publikut në vendimmarrjen mjedisore dhe aksesin në drejtësi.
- Konventa Kuadër e Kombeve të Bashkuara mbi Ndryshimet Klimatike (UNFCCC) (1992), objektivi përfundimtar i së cilës është stabilizimi i përqëndrimeve të gazeve serë (GS) në atmosferë në një nivel që do të parandalonte ndërhyrjet e rrezikshme të njeriut në sistemin e klimës.
- Protokollin e Kiotos, i cili është një marrëveshje ndërkombëtare e lidhur me Konventën Kuadër të Kombeve të Bashkuara mbi Ndryshimet Klimatike; nënshkruesit angazhohen për vendosjen e objektivave ndërkombëtare detyruese të reduktimit të emetimeve.
- Konventa mbi Diversitetin Biologjik (1992) e cila synon shmangien ose minimizimin e efekteve negative në habitatet dhe speciet e rëndësishme, zonat e mbrojtura natyrore në nivel ndërkombëtar dhe ruajtjen, përdorimin e paanshëm të biodiversitetit.

3.3 Metodikat e zbatuara dhe mbledhja e informacionit të nevojshëm

Sigurimi i informacionit të nevojshëm për hartimin e raportit është realizuar nëpërmjet shfrytëzimit të burimeve ekzistuese të përforcuara nga të dhënat e vrojtimit në terren.

Përshkrimi i projektit teknik është mbështetur në materialin bazë të paraqitur nga shoqëria zhvilluese.

Për përshkrimin e mjedisit në zonën e projektit janë shfrytëzuar studime, publikime dhe të dhënat ekzistuese për zonën e propozuar për zhvillimin e aktivitetit. Për të analizuar ndikimet e mundshme negative në mjedis të projektit të propozuar janë konsultuar studime të ndryshme për projekte të ngjashme, gjithashtu janë vlerësuar dokumente të standarteve industriale kombëtare dhe ndërkombëtare për veprimtari të këtij lloji.

4 PËRSHKRIM I PROJEKTIT

4.1 Qëllimi I projektit

Aktiviteti ka për qëllim Magazinimin dhe shperndarjen e naftes e cila nxirret nga vete kompania nga vendburimet te cilat i ka ne zoterim dhe ne shfrytezim dhe perpunohet ne stacionet e perpunimit te naftes bruto po ashtu nga vete kompania. Gjithashtu kompania magazinon edhe nafte bruto e cila blihet nga kopmani te tjera qe operojne ne kete fushe.

Qellimi kryesor i kompanise është qe te zhvilloje aktivitetin e sajë ne perputhje me kerkesat ligjore duke vene nje theks te vecant ne mbrojtjen e mjedisit dhe mbajtjen parasysh te parimeve kryesore te mbrojtjes se mjedisit.

- a) parimi i zhvillimit të qëndrueshëm;
- b) parimi i kujdesit;
- c) parimi i parandalimit;
- ç) parimi “ndotësi paguan”;
- d) parimi i riparimit të dëmeve mjedisore, përtëritjes e riaftësimit të mjedisit të dëmtuar;
- dh) parimi i përgjegjësisë ligjore;
- e) parimi i mbrojtjes në shkallë të lartë;
- ë) parimi i integritit të mbrojtjes së mjedisit në politikat sektoriale;
-) parimi i ndërgjegjësimit dhe i pjesëmarrjes së publikut në vendimmarrjen mjedisore;
- g) parimi i transparencës në vendimmarrjen mjedisore.

4.2 Vendodhja e objektit

Aktiviteti ekzistues i subjektit është me Stacioni I Naftes Zharres, Rruga nacionale Fier – Berat, fshati Zharres, Njesia Administrative Zharres, Bashkia Patos, Qarku Fier.

Siperfaqja ku zhvillohet aktiviteti ekzistues i magazinimit te naftes shtrihet ne zonen kadastrale 3922 dhe ne pronat e permendura me poshte:

- Pasuria nr. 56, volumi 11, faqe 181, zona kadastrale 3922.
- Pasuria nr. 54/9, volumi 6, faqe 196, zona kadastrale 3922.
- Pasuria nr. 45, volumi 6, faqe 189, zona kadastrale 3922.
- Pasuria nr. 54/11, volumi 6, faqe 198, zona kadastrale 3922.
- Pasuria nr. 49/1, volumi 11, faqe 114, zona kadastrale 3922.
- Pasuria nr. 52/1, volumi 11, faqe 123, zona kadastrale 3922.
- Pasuria nr. 46, volumi 6, faqe 190, zona kadastrale 3922.
- Pasuria nr. 48, volumi 6, faqe 192, zona kadastrale 3922.

- Pasuria nr. 47, volumi 6, faqe 191, zona kadastrale 3922

Pronat e sipercituara jane ne pronesi te Republikes se Shqiperise dhe ne Administrim te kompanise Shteterore ALBPETROL SHA, kompani ne pronesi te Ministrise se Infrastruktures dhe Energjise.

Trualli ne te cilin ushtrohet aktiviteti ekzistues ndodhet ne nje terren qe karakterizohet nga nje siperfaqe uniforme ku efekti i erozionit nuk eshte i ndjeshem.

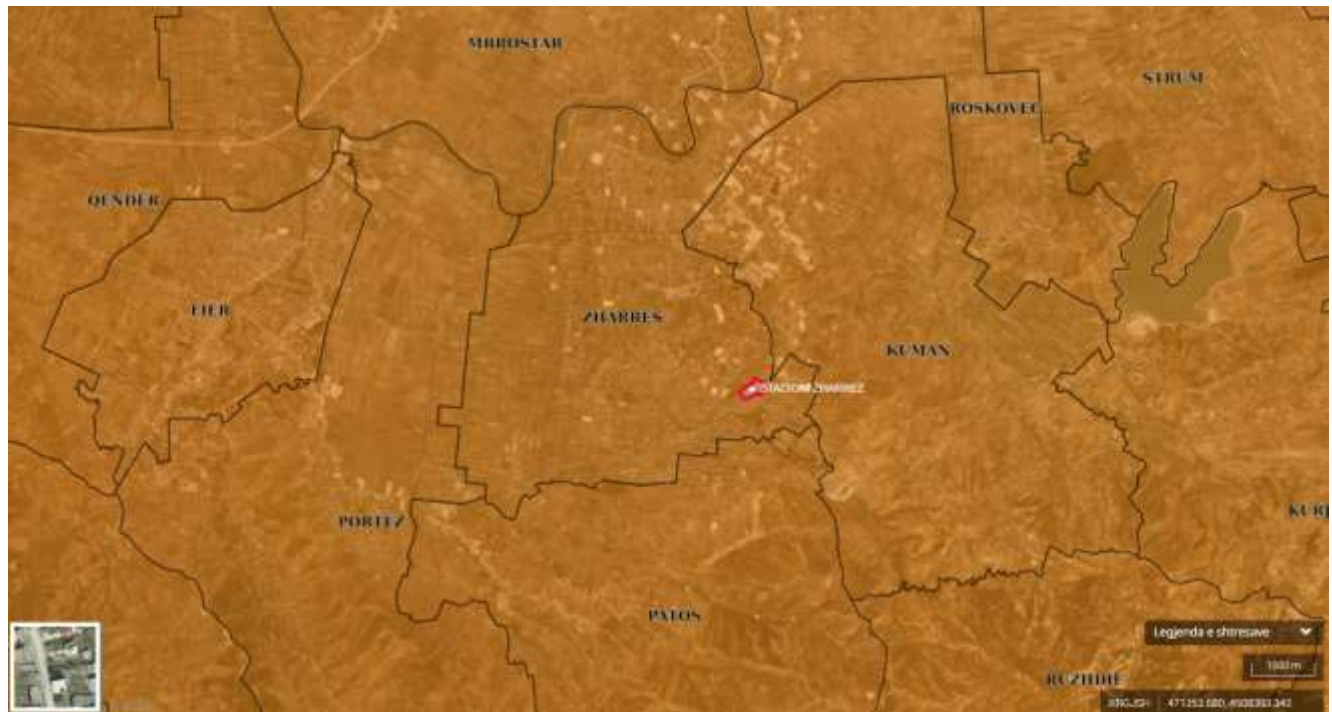

Figure 2 – Harta e ndarjes administrative te bashkise Patos. (Burimi: ASIG Geoportal)

Zona e propozuar për zhvillimin e projektit i përket zonës së Patos-Marinzës, e cilësuar si një nga rajonet më të rëndësishme industriale të vendit përse i përket hidrokarbureve. Ajo ndodhet në jugperëndim të vendit, e gjendur perkatësisht rreth 8 km në vijë ajrore në pjesën lindore të qytetit të Fierit dhe rreth 4 km në vijë ajrore në pjesën veriore të qytetit të Patosit. Kurse përse i përket vendndodhjes zona e propozuar, referuar ndarjes territoriale, i përketë Njësisë Administrative Zharres, e ndodhur në brendësi të territorit të Bashkisë Patos, Qarku Fier

Zona ku ushtrohet aktiviteti ekzistues sipas studimit urbanistik bene pjese ne njesine strukturore PT_UB-IE2_70/11 dhe eshte percaktuar per zhvillimie sipas kategorise IE Industrie Rende dhe Ekonomi. Studimi eshte kryer edhe duke u pershtatur aktivitetit ekzistues te magazinimit dhe shperndarjes se naftes dhe nenprodukteve te saj.

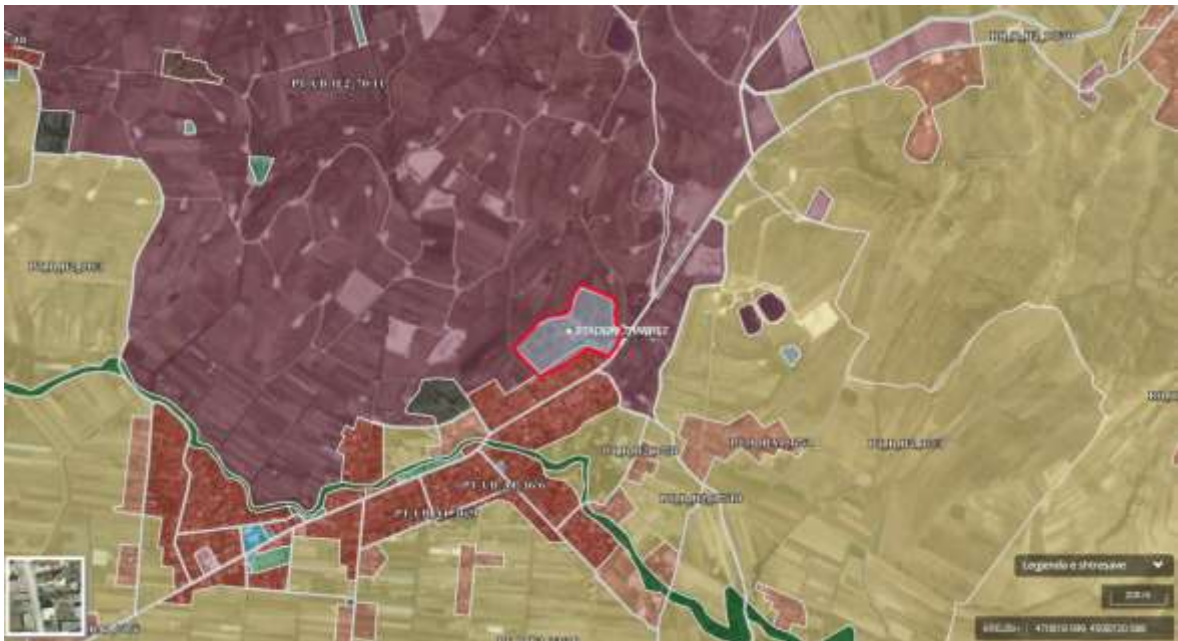

Figure 3 – Harta e studimit urban te bashkise Patos. (Burimi: ASIG Geoportal)

Aktiviteti eshte lehtesisht i aksesueshem pasi shtrihet ne pergjat rruges nacionale Fier – Berat, rruge e cila sherben per te lidhur zonen e aktivitetit me pikat e tjera te ushtrimit te aktivitetit nga kompania ALBPETROL por jo veten. Kjo rruge sherben edhe per aksesimin e autostrades Fier – Vlore, porti i Vlores dhe aksin Fier – Durres, porti i Durrsit. Gjithashtu pozicionimi i aktiviteti ne kete zone krijon lehtesira ne aksesimin e tij si per furnizimin e me lende te pare dhe shperndarjen e naftes dhe nenprodukteve te saja, por edhe per automjetet e zjarrfikses ne rast te aksidenteve te mundeshme si renia e zjarrit apo ambulancave ne rastet e aksidenteve me pasoje ne shendetin e punonjesve.



Figure 4 – Harta e planifikimit te infrastrukturres rrugore te zones se projektit. (Burimi: ASIG Geoportal)

Zona e perzgjedhur per ushtrimin e ketij aktiviteti eshte e pershtatshme per kete lloj aktiviteti duke para parasysh perparesit si:

- Furnizimi me uje;
- Furnizimi me energji elektrike;
- Lehtesi ne aksesim nga automjetet (cisternat, automjetet qe furnizohen, zjarrfikset dhe ambulancat);
- Klasifikuar si zone per zhvillime te industrise se rende.

4.3 Përshkrimi i aktivitetit

Aktivitetit i magazinimit te naftës zhvillohet ne stacionin e naftës Zharrez me vendodhje Rruga nacionale Fier – Berat, fshati Zharres, Njesia Administrative Zharres, Bashkia Patos, Qarku Fier.

Për magazinimin e naftës bruto janë instaluar depozitat/rezervuar metalike te meposhtem:

- 1- 6 rezervuar metalik (6, 7, 8, 9, 10 dhe 11) me kapacitet magazinimi 5000 m³ secili dhe kapacitet total 30000 m³.
- 2- 2 rezervuar metalik (3 dhe 4) me kapacitet magazinimi 700 m³ secili dhe kapacitet total 1400 m³.
- 3- 1 rezervuar betoni (RBA – 9) me kapacitet magazinimi 1000 m³.

Kapaciteti total i magazinimit te naftës bruto ne kete stacion është 32 400 m³.

Te gjitha depozitat e magazinimit te naftës dhe nënprodukteve te saja janë instaluar mbi toke ne menyre te sigurt per te parandaluar depërtimin e naftës bruto ne shtrasat e netokes ne rast rrjedhjet aksidentale te depozitat. Gjithashtu eshte pajisur me nje sistem pompimi e cila kap rrjedhjet aksidentale dhe i dërgon ne separator.

Elementet kryesore te depozitimit te naftes te paraqitur ne menyre skematike ne planimetrine e objektit jane si me poshte:

- ✓ Gropa e shkakrimit te naftës bruto;
- ✓ Stacioni i pompave te naftes;
- ✓ Sistemi i tubave shpërndarës te naftës;
- ✓ Parku i rezervuarëve metalik, 6 rezervuar 5000 m³, 6, 7, 8, 9, 10 dhe 11;
- ✓ Parku i rezervuarëve metalik, 2 rezervuar 700 m³, 3 dhe 4;
- ✓ Rezervuar betoni 1000 m³;
- ✓ Grope Avarie;

- ✓ Rezervuar uji 36 m³;
- ✓ Rezervuar shkume MNZ-ne me kapacitet 10 m³
- ✓ Kaldaja;
- ✓ Separatore;

Skema e funksionimit te impiantit mund te permblihdhet ne menyre te thjeshtuar si me poshte

- Nafta dhe nenproduktet e saj, sillet me automjete te pershtatshme pasi furnizohen nga stacionet e nxjerrjes dhe te perpunimit paraprak te naftës bruto
- Depozitohen ne rezervuaret e instaluar ne impiant
- Shperndahen per perpunim te mëtejshme ne tregun venda dhe për eksport.

Depozitat e naftes furnizohen, nepermjet linjave te tubacioneve nentokesore. Fillimisht nafta bruto e perpunuar paraprakisht duke hequr dherat dhe duke bere cujezimin ne masën 97-98% ne stacionet e nxjerrjes dhe perpunimit paraprak, transportohet me automjete te pershtatshme drejt stacionit te naftës Zharres.

Automjetet e shkakrojne naftën bruto ne gropën e shkakrimit. Ne baze te rezervuarit qe do te mbushet percaktohet edhe linja dhe tubi prej gome qe zhytet ne gropën e shkakrimit ku është nafta bruto. Nëpërmjet vënies ne funksion te pompës perkatese dhe hapjen dhe mbylljen e saraqineskave, ne kete menyre është percaktuar edhe linja qe do te transportoje naftën bruto drejt rezervuarit perkatës.

I njeti parim ndodh edhe ne shperndarjen e naftës. Autobotet bosh lidhen me sistemin e pompimit te naftës dhe me pas hapen dhe mbyllen saraqineskat perkatese për te drejtuar rrjedhjen e naftës bruto nga rezervuara drejt autobotit. Nepermjet sistemit te pompimit nafta bruto qarkullon ose rrjedh nga rezervuar drejt autobotit. Për lehtësi te qarkullimit te fluidit (naftës bruto) nga rezervuarët magazinues drejt linjës se ngarkimit te autoboteve, është instaluar nje kaldaje e cila nxehe vajin, dhe vaji i nxehte qarkullon jasht linjave te qarkullimit te fluidit duke e ngrohur kete te fundit dhe lehtësuar qarkullimin. Kaldaja perdoret vetëm ne rastet kur kemi mot me kohe te ftohte e cila bene qe fluidi te kete viskozitet te ulet dhe qarkullim te veshtire neper linajt e magazinimit.

Gjate kohës se magazinimit te naftës bruto ne rezervuarët perkatës zhvillohet edhe nje proces dekantimi ku dy lëngje me densitet te ndryshëm ndahen nga njeri tjetri. Pra ne kete proces dekantimi ndodh edhe ndarja e naftës bruto nga nje pjese e vogel uji (me e vogel se 3%) i cili ka ngel ne masën e naftës bruto nga procesi i cujezimit (largimi i ujit ne masën 97-98%) qe kryhet ne stacionet e nxjerrjes dhe perpunimit paraprak, përpara se te transportohet ne stacionin e magazinimit Zharrez.

Pas procesit te dekantimit, sasi e ujit shkakrohet nga saraqineskat perkatese për cdo depozite dhe nëpërmjet tubave perkatës shkakrohet ne gropën e varaise ku grumbullohet e gjithë sasia e ujit nga cdo depozite. Ne kete grope (gropa e avarisë) behet vlerësimi i këtyre ujrave. Nëse ujrakane

përmbajta të larta të naftës bruto do të dërgohen në separatorin ku kryhet një proces tjetër i ndarjes së ujit nga nafta bruto. Ujrat pas daljes nga separatori drejtohen për në depozitën e ujit me kapacitet 36 m³ në pritje për të transportuar me autobus drejt puseve të nxjerrës së naftës për të injektuar në puse dhe për të nxjerrë naftë.

Në rastet që uji që vepron nga depozitat dhe shkarkohet në gropën e avaroise nuk ka përmbajtje të larta të naftës bruto atëherë pompohet drejt depozitës së ujit me kapacitet 36 m³ në pritje për të transportuar me autobus drejt puseve të nxjerrës së naftës për të injektuar në puse dhe për të nxjerrë naftë.

Gjithashtu separatori shërben edhe për rastet e derdhjeve aksidentale. Zona ku është derdhur nafta aksidentale rrethohet dhe bëhet pastrimi i sajë. Nafta bruto e derdhur aksidentalisht që grumbullohet mund të përmbaje dherra dhe për këtë rast shkon në separator ku bëhet ndarja e naftës bruto nga dherat. Nafta bruto që del nga separatoret shkon në rezervuarët përkatës të magazinimit.

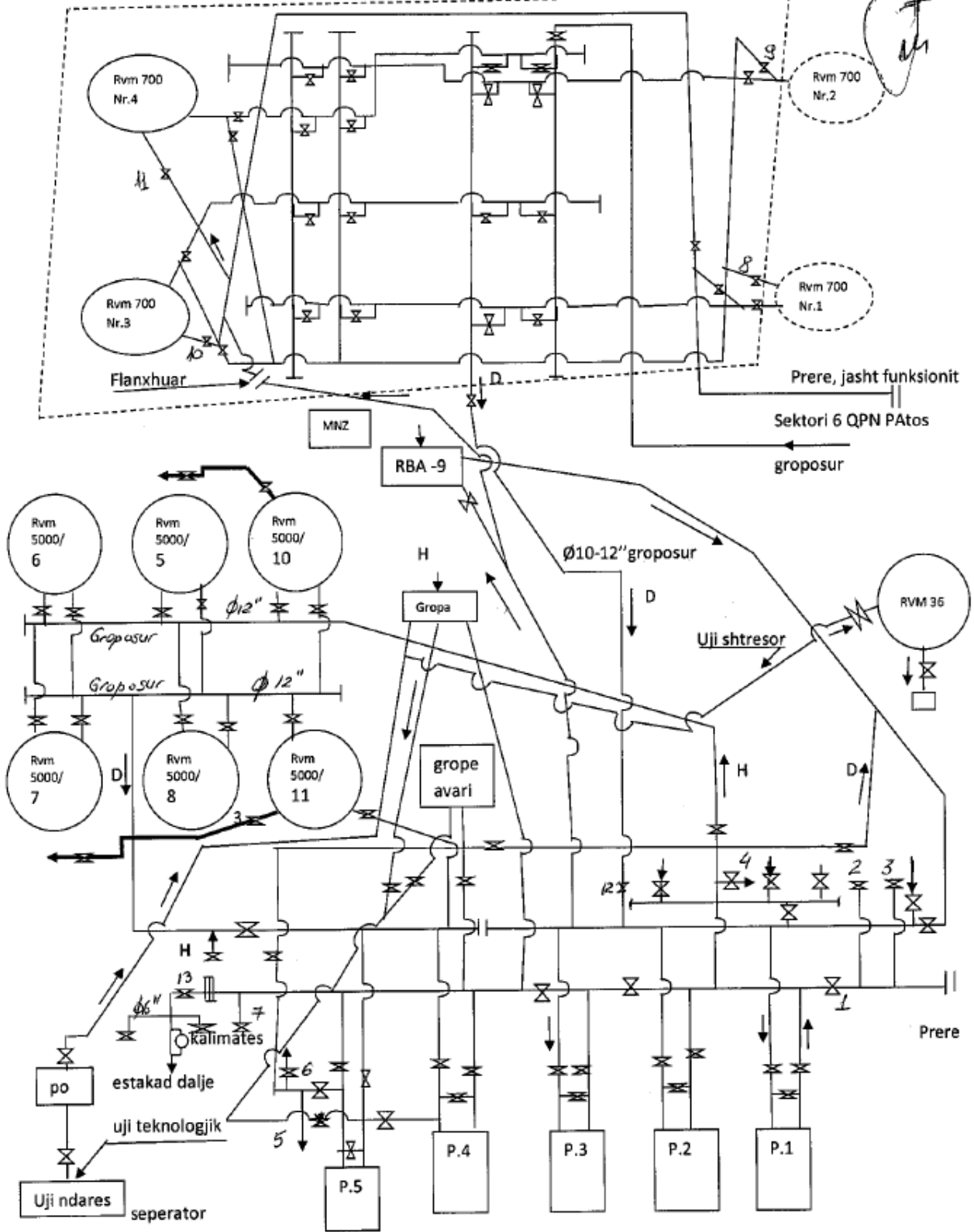

5 PËRSHKRIM I GJENDJES SE MJEDISIT

Në këtë kapitull përshkruhen karakteristikat e mjedisit në zonën ku do të zbatohet projekti, të cilat mund të ndikohen prej tij.

5.1 Mjedisi fizik

Klima

Relievi kodrinor-fushor që është mbizotërues në Bashkinë Patos ka kushtëzuar edhe kushtet klimatike të saj. Sipas ndarjes klimatike të dhënë në Klimën e Shqipërisë të përpiluar nga Instituti i Hidrometeorologjik, territori i Bashkisë Patos përfshihet në zonën klimatike mesdhetare kodrinore, e cila karakterizohet nga dimra të butë e të lagësht dhe vera të nxehta e të thata. Në formimin e mikro-klimës së bashkisë Patos, një rol të rëndësishëm luan prania e lumit Seman.

Temperatura e ajrit

I gjithë territori i bashkisë Patos karakterizohet nga një klimë e butë, të ngrohtë dhe të temperuar, ku vera është e nxehtë dhe e thatë, kurse dimiri karakterizohet i butë dhe i lagësht. Gjatë rrjedhës së një viti, temperaturat zakonishtë variojnë nga 2°C deri në 30-34°C dhe rrallë temperaturat mund të shkojnë më poshtë se -2°C. Sezoni i grohtë zgjatë tre muaj kryesisht në fillim të muajt Qershor dhe përfundon në mes të muajt Shtator, me një temperaturë mesatare ditore prej 26°C. Dita më e ndrohtë e vitit është vlerësuar Korriku me një temperaturë mesatare ditore të lartë mbi 30°C dhe të ulët prej 18°C.

Sezoni i ftohtë zgjat 3.9 muaj nga 23 Nëntori deri më 20 Mars, ku temperatura mesatare ditore është 14°C. Ku dita më e ftohtë e vitit është vlerësuar 13 Janari me temperaturë mesatare ditore më e ulëta 2°C dhe më e larta 10°C.

Reshjet

Një element tjetër mjaft i rëndësishëm për të karakterizuar klimën e një vendi janë rreshjet atmosferike. Regjimi i reshjeve atmosferike në zonë është një regjim tipik mesdhetar. Sasia më e madhe e reshjeve bie në periudhën e ftohtë të vitit sidomos muajt Nëntor dhe Dhjetor (por nuk përjashtohen edhe muajt e tjerë sipas rastit), ndërsa më pak bien në periudhën e ngrohtë. Vera dhe vjeshta karakterizohen nga reshje të pakta dhe ku bien në sy muajt Korrik, Gusht, por së fundmi edhe muaji Shtator, gjatë të cilëve bie një sasi shumë e vogël ose aspak reshje. Sasia mesatare vjetore e reshjeve është rreth vlerës 1012 mm. Muaji më i lagësht është muaji Nëntor në të cilin bien mesatarisht 150 mm, ndërsa muaji më i thatë është muaji Korrik në të cilin bien vetëm 28-29 mm shi.

Duke patur parasysh vlerat e larta të temperaturës që karakterizojnë këtë zonë është e kuptueshme që fenomeni i rënies së dëborës është një ngjarje e rrallë dhe e papërfillshme.

Era

Era si element është mjaft e ndryshueshme nga një zonë në tjetrën, për shkak të ndikimit të madh që ka relievi mbi të. Erërat në këtë zonë fryjnë në drejtime të ndryshme, dhe pothuajse ndihen në pjesën më të madhe të vitit nga Tetori në Prill, me shpejtësi mesatare me shumë se 3.0 m/s. Dita me erërat më të forta është 21 Shkurti, ku shpejtësia mesatare orare e erës arrin 3.4 m/s.

Mesatarja e drejtimit të erës në Patos varion shumë gjatë vitit. Era është kryesisht nga jugu për 3.5 muaj nga 4 Shkurt deri 20 Maj dhe për 2.6 muaj nga 21 Shtatori deri 8 Dhjetor me pikun e saj prej 40% me 11 Maj. Era fryn kryesisht nga lindja për 1.9 muaj, nga 8 Dhjetor deri 4 Shkurt, me pikun e saj prej 38 % në Janar.

Veprimtaria e erërave krijon një regjimin karakteristik, që gjatë stinës së verës reflektohet me mot të qëndrueshëm dhe pavranësira. Për zonën janë karakteristike prania e disa erërave lokale, si: era e Diellit ose Goreni dhe Veriu Murrllani. Këto erëra ndihen më tepër në dimër. Ato janë të ftohta e të thata dhe shkaktojnë dëme të konsiderueshme.

Lagështia relative e ajrit

Patos dhe zona përreth tij, bashkia Fier karakterizohet nga një lagështi relativisht e lartë, me një vlerë mesatare vjetore prej 73 %. Vlera më e ulët vrojtohet në Korrik me 67 % dhe më e larta në Dhjetor me 76 %.

Gjeomorfologjia

Zona në të cilën shtrihet zhvillimi i projektit të propozuar, i përketë basenit naftëmbajtës të Patos – Marinzës. Ku gjeomorfologjia e kësaj të fundit përfshin një kombinim të tipareve natyrore dhe ndikimeve, për shkak të zhvillimit të industrisë nxjerrëse. Zona e propozuar ndodhet në brendësi të rajonit industrial të Marinzës, ku terreni është krejtësisht i ulët dhe i valëzuar, duke u karakterizuar në pjesën më të madhe nga fusha dhe kodrina të buta të gjendura në pjesën jug-lindore.

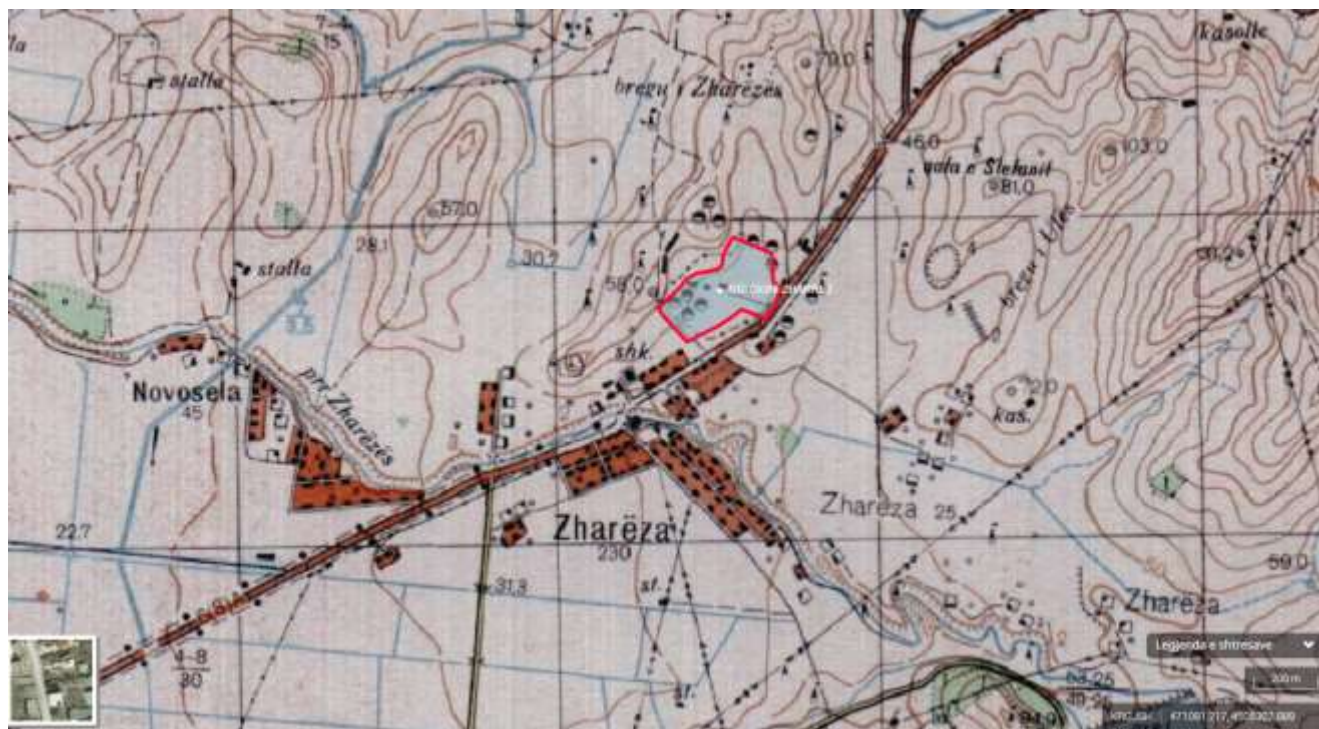

FiHarta topografike e rajonit ku zhvillohet aktiviteti

Terreni ku ndodhet sipërfaqja ku zhvillohet aktiviteti i përketë njësisë fushore e cila karakterizohet nga lartësi që variojnë nga 5 deri në 50 m mbi nivelin e detit. Terreni është i formuar nga depozitat aluvionale të sjella nga lumenjtë e zonës dhe proceset sedimentare. Duke qenë se terreni ose më saktë Marinza është pjesë e basenit më të madh të naftës në Shqipëri, aktivitetet e nxjerrjes së naftës kanë pasur një ndikim të madh në strukturën dhe stabilitetin e relievit dhe tokës. Për shkak të kësaj, pjesë të terrenit janë të ndërprera nga puse nafte dhe aktivitete në funksion të industrisë naftëmbajtëse. Por përveçse vlerave të mëdha industriale, terreni i Marinzës në pjesën veri lindore të zonës ka një vlerë të madhe për bujqësinë, pasi depozitimet aluvionale kanë ndikuar në formimin e tokave pjellore për zhvillimin e bujqësisë.

Tokat bujqësore fillojnë të shfaqen në pjesën veri-lindore në një distancë prej rreth 500 – 600 m, për të vazhduar dhe shtrirë pasjtaj në gjithë pjesën tjetër të fshatit Marinzë, Patos etj. Në më të shumtën këto sipërfaqe janë të mbjella nga bimë foragjere, kultura të ndryshme një vjecare si perime , pjesa kodrinore në hyrje të fshatit

Marinzë pothuajse gjendet e gjitha e kultivuar nga bimët e ullirit, ku këta të fundit gjenden gjithashtu të mbjelle edhe në zonen fushore, të ndjekur nga bimë frutore etj. Por gjithashtu nuk mungojë edhe tokat natyrore, që dikurë bujqësore e sot të lëna djerrë.

Zona e projektit shtrihet pikërisht në njësisë fushore ku terreni terreni është në kuotat 12 metra mbi nivelin e detit.

Gjeologjia

Territori i Bashkisë Patos, ku bën pjesë edhe sipërfaqja e projektit te propozuar, ndodhet në pjesen jugperëndimore të Shqipërisë dhe është pjesë e qarkut Fier, e cila ka një gjeologji të pasur dhe komplekse. Sic edhe e kemi cituar pak edhe më sipër zona përfshinë kryesishtë fusha aluvionale, kodrina të buta dhe është e njohur për burimet natyrore, si toka pjellore dhe depozita naftëmbajtëse.

Baseni gjeologjik në zonën e projektit karakterizohet nga fusha aluvionale dhe përbëhet nga depozita të argjilave, rërave dhe zhavorrëve, të formuara së fundmi gjatë periudhës së Kuaternarit. Sic edhe e kemi shprehur pjesa më e madhe e territorit mbushet nga depozitime kuaternare me prejardhje aluviale ku një pjesë mbulohet edhe nga depozitimet kënetore.

Depozitimet e Kuaternarit (Q) - Janë depozitime të pandara të Pleistocen-Holocenit (Qp-h). Përfaqësohen përgjithësisht nga depozitime të shkrifëta, të përziera aluviale-proluviale: rëra, zhavore, alevrite.

Depozitimet e Pleistocen – Holocenit në përgjithësi janë dhënë të pa ndara. Kohët e fundit janë bërë disa detajime të këtyre depozitimeve. Ndarja e tyre është bërë duke u nisur nga të dhënat që janë marrë për Holocenin .

Depozitimet e seksionit të Pleistocenit në fushën e të Fierit përfaqësohen nga depozitime aluvialo proluvialo dhe kënetore. Këto depozitime janë formuar në zona krejtësishtë kënetore, të cilat herë pas here furnizoheshin me material aluvial apo proluvial që sillnin lumentë Seman. Përbërja e tyre është krejtësisht suargjilore e argjilore me ndërthurje material humusor organik dhe ranor. Karakteristike për këto depozitime është prezenca e lartë e ujrave nëntokësorë. Trashësia e këtyre depozitimeve, sipas të dhënave gjeofizike dhe shpimeve hidrogeologjike, është deri në 80 m.

Depozitimet e Holocenit (Qh) - Më të përhapura janë depozitimet aluviale, të cilat kanë mbushur pothuaj tërësisht Basenin Albano-ThelAsian. Përhapje të konsiderueshme kanë edhe tipet e tjerë gjenetikë si proluviale, eluviale e deluviale, kënetore e liqenore. Këto depozitime përfaqësohen kryesisht nga rëra, zhavore.

Depozitimet kënetore përfaqësohen nga suargjila, rurera pluhurore deri në suargjila, ku në to takohen edhe fragmente torfike.

Gjithashtu në pjesën e poshtme të rajonit të fierit gjendet të vendosura edhe depozitimet e Pliocenit (N₂).

Depozitimet e Pliocenit (N₂) - Këto depozitime nga ana litologjike ndahen në dy pako me karakteristika të ndryshme të emërtuara me emrat suita “Helmësi” dhe suita “Rrogzhina” dhe dallohen lehtësisht në sipërfaqe. Pikërisht për këtë arsye janë paraqitur të ndara edhe në hartën gjeologjike. Suita “Helmësi” merret në përgjithësi si e moshës së Pliocenit të poshtëm (N₂¹-h) ndërsa suita “Rrogzhina” si e Pliocenit të mesëm (N₂²-rr).

Suita “Rrogzhina” (N₂² - rr) - Depozitimet e pjesës së sipërme të saj zhvishen në sipërfaqe, në pjesët kodrinore, ndërsa në zonën fushore ato mbulohen nga depozitimet e Kuaternarit të vonshëm. Këto depozitime vendosen mbi pakon argjilore të suitës “Helmësi”.

Në pjesën e poshtme të prerjes këto depozitime përfaqësohen nga ndërthurje të shtresave konglomeratike me ato ranore e rrallë argjilore. Pjesa e sipërme përfaqësohet kryesisht nga shtresa konglomeratesh e ranorësh. Në konglomeratet takohen zaje të rrumbullakosur dhe gjysëm të rrumbullakosur të shkëmbinjve magmatikë dhe sedimentarë. Masa çimentuese e konglomerateve dhe zajeve është argjilo-alevrito-ranore, gravelitike dhe e tipit bazal. Trashësia e gjithë suitës është rreth 1000 m.

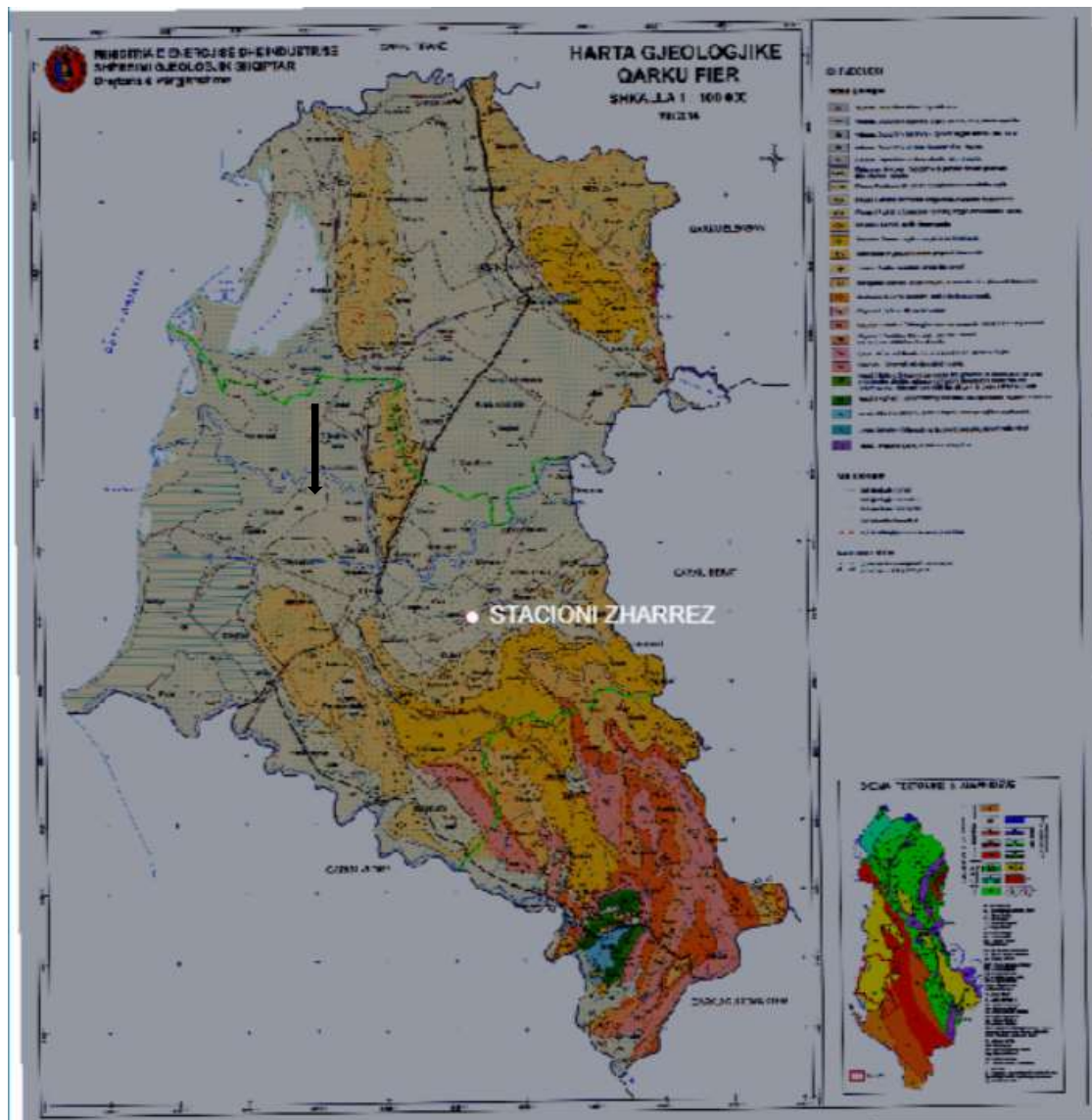

- Harta gjeologjike

Tektonika

Tektonikisht zona e projektit shtrihet në Ultësirën Pranë Adriatike, duke filluar nga depozitimet flishore e deri në Mollasat Mio – Pliocenike të cilat në pjesën e sipërme mbulohe nga produkte eluvialo – deluviale me përbërje dhe veti fiziko-mekanike që luhaten në kufi të gjerë në funksion të shkëmbit të tjetërsuar. Bazuar në klasifikimin gjeologo-inxhinierik të shkëmbinjve në territorin e Bashkisë Patos takohen:

- Shkëmbinjtë e flishit ranofik (Frk) -Këta shkëmbinjë bëjnë pjesë në grupin e shkëmbinjve mesatarisht të fortë, nëngrupi i shkëmbinjve ndërmjetës. Ata përfaqësohen nga ranore masive deri shtresë trashë me ndërthurje të holla argjilore. Ranoret janë kokërrvegjël deri kokërrmesëm me çimentim karbonatik dhe pjesërisht karbonato-argjilor.

- Mollasat argjilo-alevrolitore Ma - Këto depozitime bëjnë pjese ne Grupin e Shkëmbinjve te Dobët dhe përfaqësohen kryesisht nga argjila, alevrolite me ndërthurje ranorësh. Argjilat ne përgjithësi kanë plasticitet të lartë dhe në prani të ujit kanë aftësi bymimi duke shkaktuar deformimin e objekteve me themele të cekët. Në shpate këto formacione kanë qëndrueshmëri të mirë për lartësi vertikale deri ne 50- 60 m në rastet kur rënia e shtresave është ne drejtim të kundërt me rënien e shpatit. Ne këta shkëmbinj zhvillohen kryesisht rrjedhje dhe rrjedhje-rrëshqitje të shtresës sipërfaqësore të produkteve eluviale-deluviale.

Sizmiciteti i zonës

Rajoni në të cilin gjendet edhe zona e projektit, përfaqëson një prej zonave sizmogjene me potencial sizmik të pritshëm nga më të lartët e territorit të Shqipërisë. Vlerat e larta të këtij potenciali i detyrohen faktit se, gjeografikisht, kjo zonë ndodhet pranë ballit mbihypës të Orogjenit Shqiptar, në konvergjencë me Mikroplakën e Adrias me ologjenit Albanid për rajonin.

Amplituda e lartë e lëvizjeve shtypëse, që lindin si pasojë e kësaj konvergjence, krijon kushte për tërmete të fortë, intensiteti i të cilëve arrin potencialisht deri në VIII ballë (klasifikimi MSK 1964).

Ultësira Pranadriatike, pranë rajonit të Fierit, përfshihet në një zonë me lëkundje të pritshme sizmike me intensitet maksimal VIII ballë, klasifikimi MSK-64.

Mirëpo duke qenë se zona është e njohur për rezervat e saj të naftës dhe gazit, dhe shpimet shpesh lidhen me trnditjet tokësore të lehta deri në mesatare. Pra përveqëse aktivitetit sizmik natyror zona shoqerohet edhe nga një aktivitet tjetër i cili lidhet me induksionin sizmik, nxjerrja e naftës dhe injektimi i ujit për të rritur presionin në rezervuarët nëntokësorë.

Tokat

Qarku i Fierit në përgjithësi është një rajon fushor me lartësi të vogël mbi nivelin e detit dhe me toka shumë pjellore. Dhe relievet kodrinore janë të buta dhe të mundshme për shfrytëzim lehtësisht nga bujqësia. Lartësia e vogël mbi nivelin e detit dhe kushtet klimatike në zonat e rrafshëta të zhvillohen tokat e hirta kafe. Por përgjithësisht një shtrirje kanë edhe lloje të vecanta tokash si aluvionale që takohen në luginat e Semanit, tokat mocaliste të Reskovecit, për të vazhduar me tokat e kripura në Hoxharë në drejtim të Adriatikut.

Zona e Mrinzës, ku gjendet edhe sipërfaqja e propozuar, por sic e kemi shprehur edhe në kapitullin e mësipërm, ka një përbërje të larmishme tokash nga pikëpamja pedologjike, të ndikuar nga kushtet gjeologjike, klimatike dhe aktivitetet njerëzore, dhe ajo më e rëndësishma nxjerrja e naftës. Llojet kryesore të tokave në zonën e Marinzës janë:

- Tokat aluvionale – të cilat janë përhapur përgjatë lumenjve dhe zonave të ulta, të cilat kanë një përbërje të pasur me argjilë, ranore dhe lymore. Ato janë shumë të përshatshme për bujqësi. (këtu përjashtim bën zona e zhvillimit të projektit, pasi prej vitesh është përshtatur në funksion të industrisë nxjerrëse.
- Tokat argjilore dhe lymore -Këto llojë tokash kanë përbërje të lartë me argjilë dhe lym, që i bën të rënda dhe me aftësi të mirë për të mbajtur lagështinë.
- Tokat e kripura dhe alkaline – Shfaqen në zona me ujra të ndenjor ose me shkallë të lartë avullimi. Përmbajtja e lërtë e kripës kufizon kultivimin e kulturave bujqësore.
- Gjithashtu në zonën naftëmbajtëse gjendet edhe tokat të ndotura kjo për shkak të nxjerrjes së naftës dhe aktivitetëve industriale. Ndotja e të cilave gjendet vetëm në zonën industriale dhe nuk prej tokat bujqësore në pjesën e sipërme të fshatit Marinzë.

Gjithashtu në zonën e patos marinzës gjenden të përhapura edhe tokat e hirta kafe, të cilat mund të gjenden kryesisht në kodrat e ulëta ose në zonat e ndërmjetme midis tokave aluvionale dhe argjilore.

Ujërat

Ujërat nëntokësorë

Zona e zhvillimit të projektit gjendet brenda territorit të basenit të Semanit i cili ndonëse i varfër në ujëra nëntokësorë, përfshin dy akuifere:

- Njëri që mbulon pjesën më të madhe të fushës së Korçës dhe puset japin sasi mesatare uji (disa litra për sekondë) me cilësi mesatare deri në të mirë;
- Tjetri shtrihet në luginën e Osumit, pranë Beratit dhe Kuçovës ku puset e shpuar japin sasi të mjaftueshme për furnizimin me ujë të zonës, por cilësia është e dobët dhe rrallëherë plotëson standartet kombëtare përkatëse.

Zonat e puseve shtrihen mbi formacione gjeologjike me ujëmbajtje mesatare deri në të ulët të tilla si konglomeratët dhe ranorët me ndërthurje argjilash dhe alevrolitësh të suitës "Rrogzhina" (N_2^2r) apo depozitimet e shkrifëta të Kuarternarit (Q). Ujërat në këto formacione janë me presion dhe në disa zona kanë karakter artesian. Shfrytëzimi i rezervave është në masën 60 %. Deri në thellësi 300 m, ujërat nëntokësore janë të ëmbla e kanë fortësi mesatare deri të madhe. Më në thellësi ato kalojnë në të kripura. Resurset ujore shfrytëzohen kryesisht nëpërmjet shpimeve.

Për sa i përket furnizimit me ujë, territori i Bashkisë Patos në tërësi nuk është i pasur në ujëra nëntokësore. Sikurse duket në hartën hidrogjeologjike pjesa më e madhe mbulohet nga shtresa ujëmbajtëse të varfra ose shumë të varfra në ujëra në shtresat e pasura ujëmbajtëse në zonën e Patos lidhen me shtresat konglomeratike të Serisë Rrogzhina të cilat përhapen në një sipërfaqe relativisht të kufizuara në pjesën qendrore të saj, përreth qytetit të Patos. Shtresat konglomeratike kanë trashësi nga 1-2 metra deri në mbi 20-30 m dhe ndahen nga shtresa argjilore. Në pjesët e zhytura të terrenit ato përmbajnë ujëra me presion me vetederdhje. Puset e shpimit me thellësi deri rreth 200 m mund të japin me pompë nga 1 deri mbi 5 l/s ujë.



Figura 1 - Harta hidrogjeologjike e Bashkisë Patos

Ujërat nëntokesore të Serisë Rrogozhina janë të forta me mbetje të thate rreth 300-600 mg/l dhe simbas ioneve mbizoteruese tipi hidrokimik i tyre është HCO₃-Mg-Ca. Rezervat ujor të seriës Rrogozhina janë të përshtatëshme për fumizim lokal me ujëra nëntokësore; ato nuk mund të furnizojnë me uje qendra banimi apo objekte të tjera të rëndësishme.

Shtresat e tjetër ujembajtëse të cilat kanë rezervat e vogela ujerash nëntokesore lidhen shtresat ranore të seravilianit dhe të mesinianit. Ranoret janë shumë më të varfër me ujëra nëntokësore se sa konglomeratet, prurjet e puseve në to me anë të pompave zhytëse mund të japin zakonisht jo më shumë se 0.5-1.0 l/s. Ujërat nëntokësore të shtresave ranore mund të përdoren vetëm për furnizim familjar me ujë. Pjesa tjetër e territorit të Bashkisë Patos cila përben pjesën me verjore të saj është shumë e varfër në rezerva ujerash nëntokesore; shkëmbinjtë që e ndërtojnë atë karakterizohen nga tregues shumë të ulët të filtrimit.

Ujërat sipërfaqësorë

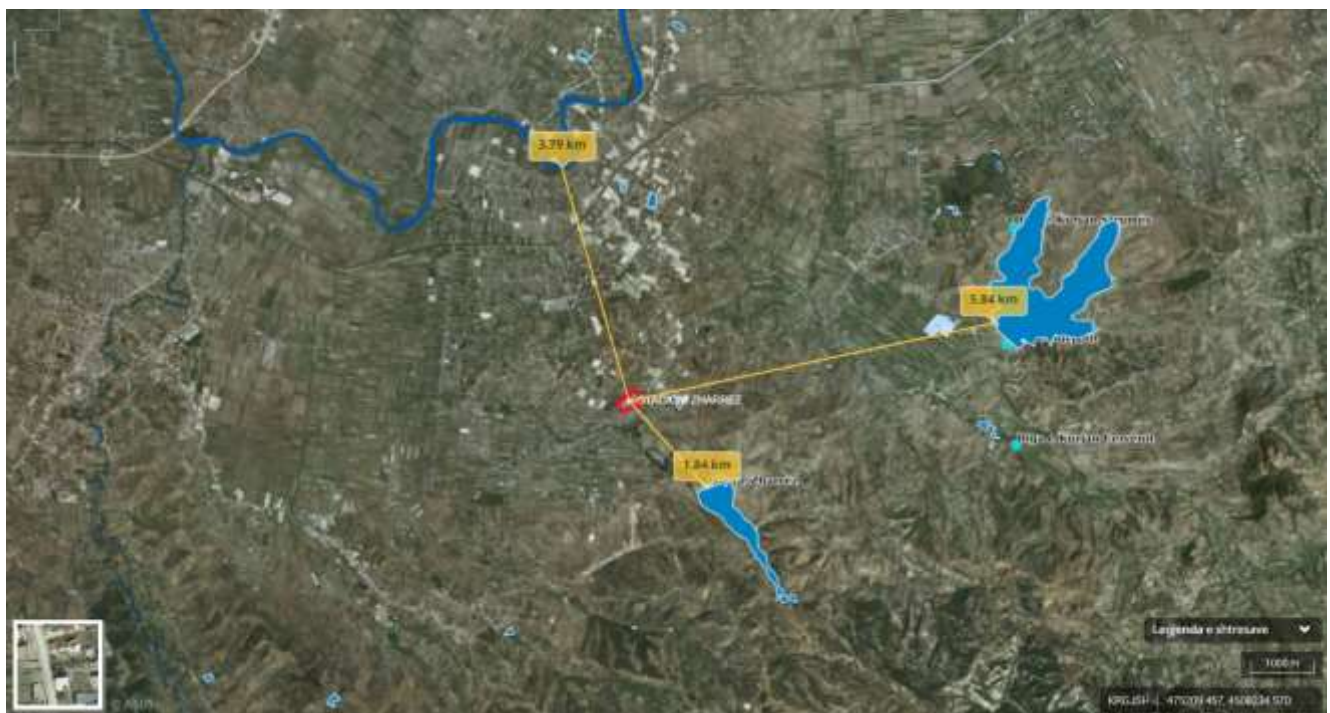
Rrjeti hidrografik në zonën e zhvillimit të projektit përfaqësohet kryesisht vetëm nga kanale kullimi, kurse përta i përketë burimeve ujore sipërfaqësore kryesore si Lumenjtë kryesorë, Liqene, Rezervuar etj, ato gjenden në një distancë të konsiderueshme nga zona e zhvillimit të projektit. Në një distancë rreth 1.4 km në vijë ajrore në pjesën perëndimore gjendet lumi i Semanit, në pjesën veri-lindore në një distancë rreth 5.4 km në vijë ajrore gjendet liqeni i Kurjanit dhe në një distancë rreth 6.9 km në vijë ajrore gjendet rezervuari i Zharrëzës.

Në figurën e mësipërme është pasqyruar një hartë e përgjithshme në lidhje me hidrogeologjinë e zonës, ku burimi i kësaj harte i referohet hartografisë së gjeoportalit ASIG, mirëpo në përzgjedhjen e burimeve ujore në gjeoportalin e sipër cituar pasqyrohen edhe venddepozitimet e mbetjeve të hidrokarbureve. Ku shoqëritë e miratuara "Bankers Petroleum Albania" Sh.a, "Alpetrol" Sh.a etj, gjatë funksionimit të aktivitetit, mbetjet e gjeneruara gjatë procesit i depozitojnë nëpërmjet autoboteve në venddepozitimet e miratuara (shiko figurën nr.14). Venddepozitimet e mësipërme të cilat do të pasqyrohen edhe në figurën e mëposhtme nuk janë burime të mirëfillta edhe pse pasqyrohen si të tilla në gjeoportalin.

Ku sic edhe e shprehëm edhe më sipër sipas gjeoportalit venddepozitimet paraqiten si burime ujore sipërfaqësore "liqene", ku në të vërtetë nuk janë të tillë.

Nga zhvillimi i projektit asnjë prej burimeve ujore nuk do të preket, kjo për arsye të vendndodhjes dhe distancës të tyre.

Rreziqet natyrore

Sipas raportit të vlerësimit të riskut për bashkinë Patos, njësitë më të ekspozuara ndaj rreziqeve është njësi administrative Zharres, e pasuar më pas nga njësi administrative Ruzhdie, dhe Patos.

Përmbytjet

Në zonën e Bashkisë Patos nuk është vlerësuar ndonjë përmbytje përta i përketë lumit Seman të regjistruar në 30 bujqësore në rastet e rebesheve të shiut, ku shkak kryesor është bllokimi i kanaleve kullues. Një rrezik i shkaktuar nga përmbytjet e lumenjve për një periudhë kthimi prej 100 vjetësh, ose 1 % probabilitet, paraqitet në hartën e mëposhtme. Ku sic mund të shikohet zona ku do të zhvillohet projekti i propozuar nuk do të mund të ndikohet.

Rrëshqitjet

Zona e studimit ku do të zhvillohet edhe projekti i propozuar është një zonë krejtësishtë fushore, ku mundësia për rreshqitje nuk ekziston. Përçindja e mësipërme i referohet pjesën jug lindore të njësisë, ku terreni paraqitet kodrinor, kjo pasqyrohet edhe në hartën e mëposhtme.

Sic mund të shikohet edhe nga harta e mësipërme zona e propozuar nuk bën pjesë në zonat me ndjeshmëri ndaj rreshqitjeve.

Risku teknologjik

Duke patur në konsideratë faktin që zona është një nga zonat më industriale në vend ku aktivitetet kryesohen nga ato të sektorit hidrokarbur etj. Baseni naftëmbajtës i njohur si “Patos-Marinza” është zona historike më e pasur me naftë në Shqipëri dhe sot vijon të prodhojë shumicën dërrmuese të naftës bruto në vend. Për shumë vite burimi kryesor ekonomik në Bashkinë e Patos kanë qenë sektorët e naftë-nxjerrës, ku vitet e fundit tashmë po shohim edhe një përqëndrim më të madh edhe në sektorët e tjerë atë të bujqësisë dhe agrikulturës.

Rreziqet teknologjike përfshijnë dhe trajtojnë dukuri që lidhen me fatkeqësitë teknologjike, që përfaqësojnë ngjarje që gjenerohen si pasojë e një dështimi ose mosfunksionimi të një strukture teknologjike, megjithëse ato gjithashtu mund të gjenerohen nga gabimet njerëzore kur manipulojnë teknologjinë në fjalë.

Ndryshe nga fatkeqësitë natyrore, fatkeqësitë teknologjike nuk janë aq të parashikueshme dhe shpesh ndodhin papritur. Kjo do të thotë që kur pasojat janë shkaktuar ato mund të jenë fatale sepse ne nuk jemi të gatshëm t'i përballojmë ato. Për shembull kur ndodh një shpërthim në një tubacion gazit, ose ndodh një derdhje e naftës bruto.

Gjatë gjithë vitit. Rrezikshmëri më e lartë i përketë periudhës Maj – Shtator kur edhe temperaturat janë edhe shumë të larta dhe kur mund të stimulohen proceset e avullimit të naftës brut nga depozitat dhe instalimet ku është grumbulluar nafta brut dhe transportohet për eksport nëpërmjet tubacionit nga Impianti Qëndror të Përpunimit (CTF) për në pikën e lëvrimit me vendndodhje në ish Azotikun Fier.

Për shkak të ndodhjes së aksidentit nga shkaqe rastësore (natyrore) apo nga pakujdesia në respektim të rregullave të sigurisë teknike, që mund të provokojnë ndezje të avujve/gazrave të naftës brut apo të gazit shoqërues në vendburimin Patos Marinëz, mund të ndodhë rënie zjarri apo shpërthime në një grup pusesh apo depozitash, për mos të përjashtuar edhe një pjesë të vendburimit. Ngjarjet kryesore i adresohen, Rënie zjarri në grupet e depozitave të grumbullimit të naftës brut, apo në rrjete e transportit të naftës, apo edhe shpërthim pusi (fontanë) gjatë shpimit ose prodhimit.

Për këtë arsye gjithmonë duhet patur në konsideratë impakti i madh që shkaktojnë në shoqëri, ekonomi dhe mjedis, rreziqet teknologjike në rastin kur ato mund të ndodhin në rrethana që lidhen direkt me aktivitetin teknologjik. Zhvillimet duhet të administrohen nga rregulla dhe kondicione teknike që të garantojnë një mbrojtje sa më të sigurtë të jetës së njeriut, mjedisit dhe krejt trritorit përreth.

5.2 Mjedi biologjik

Përshkrimi i habitateve kryesore në zonën e projektit

Zona e projektit gjendet në një nga rajonet që konsiderohet me aktivitet të gjerë industrial dhe bujqësor dhe si i tillë, ekosistemi natyror rezulton mjaft i ndikuar nga ndërhyrjet. Zona zhvillohet aktiviteti i perket rajonit naftëmbajtës Patos-Marinëz, e quajtur si një nga zonat më industriale në vend, e cila përmbanë 85% të rezervave naftëmbajtëse në nëntokën Shqiptare. Përsa i përketë njësisë strukturore zona e propozuar i përket Njësisë

PT_UB-IE2_70/11, kategoria IE.Industri dhe ekonomi 100%. Në pjesën jug-lindore dhe veri-lindore zona industriale kufizohet nga shtrirja e tokave bujqësore, dhe terrene të tjetërsuara për qëllime bujqësore.

Sipërfaqja e propozuar edhe pse i përket zonës industriale shtrihet në një terren tërësisht të përshtatshëm, ku e gjithë infrastruktura është ekzistuese dhe e gatshme për zhvillim. Pasi sic edhe e kemi shprehur edhe më sipër, shoqëria për zhvillimin e projektit të propozuar ka marrë në përdorim një sipërfaqe prej 1000m² nga të cilat 570m² i përkasin strukturë magazinuese, ku në brendësi të saj do të instalohet impianti (ku aktualisht pjesa më e madhe e pajisjeve gjendet e instaluar). Pra e gjithë infrastruktura e nevojshme për zhvillimin e projektit të propozuar është e gatshme dhe në asnjë moment nuk do të shoqërohet me operacione ndërtimi, rrjedhimisht projekti nuk do të ndikojë në asnjë moment biodiversitetin e zonës. Pasi sipërfaqja e pronës e marrë në përdorim nëpërmjet kontratës së qirasë së lidhur midis palëve është e rrethuar dhe e përshtatur në funksion të zhvillimeve industriale.

Kjo pasqyrohet lehtësisht edhe në hartën Corine 2018 të Sistemit Shtetëror të Gjeo-informacionit (ASIG) ku rezulton se sipërfaqja është e gjitha në funksion të industrisë nxjerrëse.



Figura 2 - Harta e habitateve në zonat e projektit sipas sistemit Corine Landcover 2018 (Burimi: ASIG)

Peisazhi në këtë zonë është i përfaqësuar dhe kufizohet kryesisht nga cisterna të cilat përdoren për ruajtjen e hidrokarbureve, nafës bruto etj. Tokat rreth e perqark zonës së propozuar janë toka shumë të varfëra dhe me vlera shumë të ulëta në biodiversitet të kryesuar kryesisht nga bimësi barishtore. Tokat natyrore në afërsi janë toka të ndikuara prej kohësh nga industria e naftes dhe të përshtatura në funksion të saj, të cilat sot pasqyrojnë

modifikimin e biodiversitetit. Në fotot e mëposhtme, pasqyrohet dukshëm ndikimi i gjatë dhe i vazhdueshëm i veprimtarisë industriale.

Sic mund të shikohet edhe nga fotot e pasqyruara më sipër, sipërfaqet natyrore kryesohen nga bimësi barishtore të mbuluara në pjesën më të madhe nga *Rubus ulmifolius* (ferra), Gjemb (*Eryngium campestre*), *Erigeron canadensis*, Rudithi dykallizor (*Brachypodium distachyum*), (*Juncus acutus*), (*Puccinellia festuciformis*), (*Sacharum ravennae*), Zuba (*Scirpus holoschoenus*), Rrekualli (*Scolymus sp.*), *Sinapis arvensis*, *Capsella bursa-pastoris*, *Heliotropium europaeum*, *Sonchus vulgaris*, si dhe disa tregues të tjerë të këtij degradimi janë përhapja në një shkallë të konsiderueshme e specieve të tilla si speciet invazive *Dittrichia viscosa*, dhe llojeve antropogjene *Asphodelus aestivus*, *Andropogon ischaemum*, *Erigeron canadensis*, etj. Si dhe përgjatë kanaleve kulluese gjendet e identifikuar *Arundo donax*,

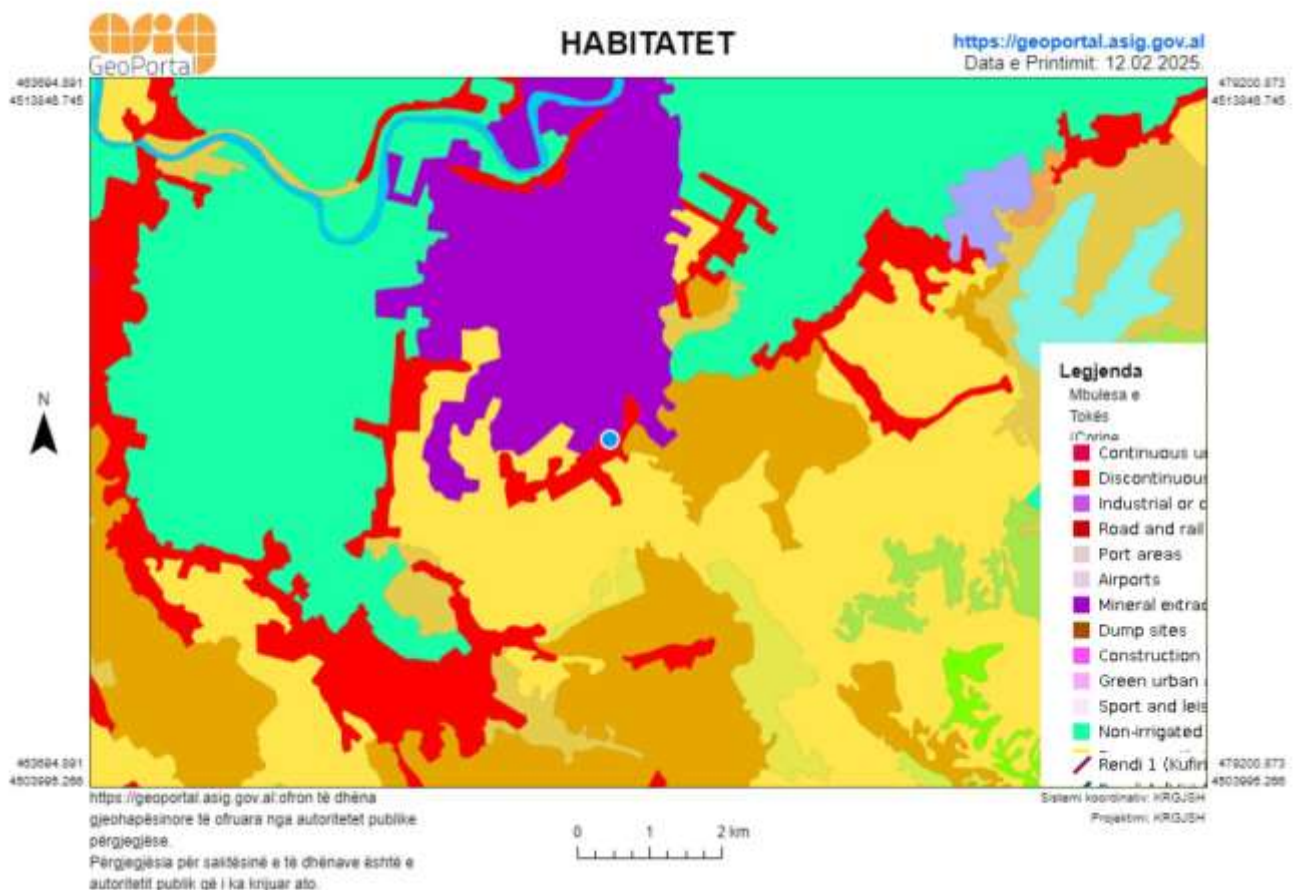
Tokat bujqësore fillojnë të shfaqen në pjeës veri-lindore të sipërfaqes së propozuar, në një distancë prej rreth 500 – 600 m, për të vazhduar dhe shtrirë pasjtaj në gjithë pjesën tjetër të fshatit Marinzë, Patos etj. Pjesa më e madhe e tokave bujqësore kultivohet nga mbjellja e bimëve foragjere, kuturat si misri, elbi dhe jonxha (*Medicago sativa*). Më pas tokat bujqësore shfrytëzohen nga kultivimi i kulturave të ndryshme një vjecare si perime etj, pjesa kodrinore në hyrje të fshatit Marinzë pothuajse gjendet e gjitha e kultivuar nga bimët e ullirit, ku këta të fundit gjenden gjithashtu të mbjelle edhe në zonën fushore, të ndjekur nga bimë frutore etj. Por gjithashtu nuk mungojë edhe tokat natyrore, që dikurë bujqësore e sot të lëna djerrë, të cilat përgjithësishtë dominohen përgjithësisht nga lloje si Bishtlepuri (*Lagurus ovatus*), Tërfili (*Trifolium nigrescens*), Bar majaselli (*Teucrium polium*) Zuba (*Scirpus holoschoenus*), etj. Vlera botanike e këtyre habitateve është e ulët, për shkak të mungesës së llojeve me interes të veçantë ruajtje si në kontekstin kombëtar dhe atë lokal.

Sic duket edhe në fotot e mësipërme, parcelat më së shumti gjenden të kultivuara nga bimët e ullinjë.

Fauna e lidhur habitatet e zonës së projektit

Shkurretat dhe terrenet bujqësore përfaqësojnë një kompleks shumë dinamik e atraktiv për faunën e zonës. Ndër llojet faunistike që hasen më shpesh bëjnë pjesë harabelorët si Gushëkuqi (*Erithacus rubecula*), Harabeli i shtëpisë (*Passer domesticus*), Xinxamiu (*Troglodytes troglodytes*), *Athene noctua*, *Corvus cornix*, *Acrocephalus* etj.

Gjithashtu në zonë mund të hasen lloje të ndryshme zvarranikësh por dhe shumëllojshmëri shpendësh, shtegtarë ose jo shtegtarë. Edhe pse nuk njihet me saktësi numri i specieve në zhdukje, nga Libri i Kuq i Faunës Shqiptare është vënë re së numri i tyre arrin në 53 specie. Llojet e specieve të faunës që hasen në zonë janë: Çafka e vogël e bardhë (*Egretta Garzetta*), Huta (*Buteo buteo*), Skifteri kthetraverdhë (*Falco Naumanni*), Laraska e detit (*Haematopus ostralegus*), Sqepbiza (*Recurvirostra avosetta*), Çakalli (*Canius aureus*), Lakuriqi i natës bisht-lirë (*Tadarida teniotis*) etj.

Gjitarët më të hasur në këtë habitat janë Miu i pishës (*Microtus thomasi*), Miu i zakonshëm (*Mus domesticus*), Urithi i verbër (*Talpa stankovici*) dhe Hundëgjati dhëmbëbardhë i fushave (*Crociodura suaveolens*). Po ashtu zona frekuentohet dhe nga gjitarë trupmesëm si Nuselala (*Mustela nivalis*) apo dhe Dhelpra (*Vulpes vulpes*) dhe Çakalli. Plantacionet e pemëve frutore dhe ullishtet ofrojnë habitat për zvarranikët ku përfshihen Hardhuca e gjelbër (*Lacerta viridis*), Hardhuca e murit (*Podarcis muralis*), Breshka e zakonshme (*Testudo hermanni*), Zhapiu me tre vija (*Lacerta trilineata*), Shigjeta e shkurtër (*Coluber gemonensis*) dhe Nepërka me brirë (*Vipera ammodytes*) etj.

Shkaqet kryesore që kanë rrezikuar shtimin e numrit të specieve të faunës në zhdukje janë zhvillimet infrastrukturore industriale, dëmtime dhe prishje e habitatit ku janë të vendosura specie të caktuara, ndotja e tokave, ujrave, shqetësimet në vendet e folezimit gjatë riprodhimit dhe dëmtimet fizike etj.

Zonat e Mbrojtura dhe Monumentet e Natyrës

Zonat e mbrojtura përfaqësojnë territore tokësore, ujore, detare e bregdetare të caktuara për mbrojtjen e diversitetit biologjik, të pasurive natyrore dhe kulturore, bashkëshoqëruese, të cilat menaxhohen me rrugë ligjore dhe me metoda shkencore bashkëkohore. Ato shpallen me Vendim të Këshillit të Ministrave duke u mbështetur në zbatim të Ligj Nr. 81/2017 “Për zonat e mbrojtura” i ndryshuar.

Referuar versionit më të fundit të Hartës së rrjetit të ZM të publikuar nga Sistemi Shtetëror i Gjeo-informacionit (ASIG), zhvillimi i projektit të propozuar nuk ndërpret Zonë të Mbrojtur ose Monument Natyre si dhe nuk ndikonë komponentë të këtyre të fundit.

Zhvillimi i projektit të propozuar sic mund të shikohet gjendet në një distancë të konsiderueshme nga zonat e mbrojtura, në një distancë përkatësisht prej 7.2 km nga Parku Kombëtar “Bredhi i Drenovës”, në një distancë prej 17 km në vijë ajrore nga Rezervati Natyror i Menaxhuar “Lugina e Gjergjevicës”. Gjithashtu zona e propozuar për zhvillimin e projektit gjendet e barazlarguar edhe nga monumentet e natyrës, në një distancë prej 6.1 km nga Dushkaja e Dobrogovës.

Nga zhvillimi i projektit të propozuar në asnjë moment nuk do të ketë ndikim të zonave të mbrojtura, pasi këto të fundit gjenden në një distancë tepër të konsiderueshme nga zona e propozuar për zhvillim.



Figura 3 - Zona e zhvillimit të projektit në lidhje me zonat e mbrojtura

Cilësia e mjedisit në zonë

Cilësia e mjedisit përgjithësisht përfaqësohet nga cilësia e ujërave, cilësia e ajrit, menaxhimi i mbetjeve dhe ndikimet e mundshme ekzistuese në të. Të dhënat kryesore mbi cilësinë e mjedisit në Shqipëri sigurohen nga Raportet Vjetorë të Gjendjes në mjedis të cilët mbështeten në të dhënat e zbatimit të Programit Vjetor të Monitorimit të Mjedisit. Ky program i cili zbatohet nëpërmjet rrjeteve kombëtare të monitorimit të përbërësve të mjedisit si ujërat, ajri, mbetjet etj. i cili përfshin vetëm qytetet kryesore të vendit dhe lumenjtë kryesorë dhe akuiferët që gjenden brenda baseneve të tyre.

Zona ku zhvillohet aktiviteti i përket rajonit naftëmbajtës Patos-Marinzë, e quajtur si një nga zonat më industriale në vend, mirëpo në një kontekstë më të ngushtë sipërfaqja e propozuar i përket Njesisë PT_UB-IE2_70/11, Administrative Zharres, Bashkia Patos. Ku specifikisht për këtë zonë studimi mungojnë të dhënat specifike pasi zona nuk përfshihet në rrjetin e monitorimit të cilësisë së mjedisit. Për këtë arsye, konsideratat e dhëna në këtë paragraf në lidhje me cilësinë e mjedisit janë të karakterit të përgjithshëm mbështetur edhe nga informacionet e marra gjatë vizitave në zonë apo studimeve të ndryshme.

Cilësia e ujërave

Sa lidhet me cilësinë e ujërave në zonën e projektit, siç është treguar në kapitullin mbi përshkrimin e mjedisit, ajo është e varfër në burime ujore dhe pranë saj nuk kalojnë trupa ujorë sipërfaqësorë të rëndësishëm por vetem kanale kullimi. Si të tillë ata nuk janë pjesë e programit të monitorimit dhe në këto kushte mungojnë të dhënat zyrtare.

Cilësia e ajrit

Në Shqipëri të dhënat mbi cilësinë e ajrit janë të pakta. Programi i monitorimit jo vetëm përfshin disa nga qytetet kryesore të vendit por është edhe i paplotë dhe jo sistematik. Monitorimi kryhet nga Agjencia Kombëtare e Mjedisit me ndihmën e stacioneve të lëvizshëm automatikë dhe rezultatet përfshihen në raportet vjetorë të Gjendjes së Mjedisit.

Burimet e ndotjes së ajrit mund të kenë origjinë natyrore ose antropogjenike. Ndotësit kryesorë të cilët ndikojnë në cilësinë e ajrit janë: NO₂, O₃, SO₂, CO, PM₁₀, PM_{2.5} dhe benzeni të cilët emetohen nga djegia e lëndës fosile për energji dhe transport.

Në Bashkinë Patos, kontribuesit kryesorë të ndotjes së ajrit janë mjetet e transportit dhe cilësia jo e mirë e karburanteve, industria e naftës në zonen e Marinzës, aktivitete të tjerë industriale dhe ndërtimet. Për më tepër, mungojnë sipërfaqet e gjelbra urbane sipas standarteve të kërkuar. Ndonëse, qarku Fier si një ndër qarqet kryesorë të vendit, qyteti i Patos nuk përfshihet në hartën e monitorimit të cilësisë së ajrit.

6 NDIKIMET NEGATIVE NE MJEDIS

6.1 Informacion për shkarkimet në mjedis.

Shkarkimet në mjedis gjatë fazës së funksionimit të këtij aktiviteti do të jenë minimale. Do të jenë kryesisht pluhurat nga lëvizja e automjetit (autobotit), aroma të lehta që vije në fazë të ndërprera (ngarkimi dhe shkarkimi i naftës bruto), Gazet nga kaldaja dhe zhurmat teknologjike e këtij të fundit në mjediset e punës. Nga ky aktivitet nuk gjenerohen mbetje të ngurta. Mbetjet e gjeneruara janë vetëm mbetjet nga konsumi i përditshëm i puntorëve. Të gjitha mbetjet e grumbulluara do të dërgohen

në subjektet e licensuara për trajtimin e tyre dhe të asgjësimit të tyre.

6.2 Ndikimet negative

Identifikimi i ndikimeve të mundshme negative në mjedis

Mjedisi është gjithmonë i prekur nga veprimtaritë e ndryshme që ushtrohen në të, por ndikimi mund të jete i ndryshem, kjo është e lidhur ngushtë me vetë llojin e veprimtarisë e cila mund të ketë impakt të drejtpërdrejtë, të tërthortë, të rëndësishëm apo mesatar i pranueshëm.

Një nga objektivat e këtij raporti është identifikimi i ndikimeve të mundshme që mund të shkaktohen në mjedis nga ky aktivitet në terësi. Identifikimi i ndikimeve të mundshme në mjedisin e kësaj zone do të vlerësohen në një rën prej fazave kryesore; faza e operimit, pasi aktiviteti është ekzistues dhe ndikimi në mjedis do të jetë vetëm gjate ushtrimit te aktiviteit. Nuk marrin në konsideratë fazën pas përfundimit të veprimtarisë pasi ky aktivitet do vazhdoj të jetë i tillë dhe pas shumë kohësh. Disa prej ndikimeve kryesore që janë vlerësuar si të mundshme janë paraqitur si më poshtë.

Efektet e mundshme nga aktiviteti që ushtrohet do të vlerësohen në mënyrë të përgjithshme në kërkesën për leje mjedisi tipi B. Megjithatë, shumë nga efektet e mundshme mund të identifikohen për arsye të eksperiencës nga nën-projektet e projektet e mëparshme në këtë fushë.

Impakti në mjedis nga menaxhimi i tij

Në vijim do të paraqesim një përmbledhje të efekteve negative mbi mjedisin të cilat lidhen me aktivitetin e magazinimit dhe shpërndarjes së naftës dhe nenprodukteve të sajë, gjatë fazës operative së bashku me rekomandimet mbi menaxhimin e tyre.

6.3 Matrica e ndikimeve të mundshme në mjedis nga zbatimi i projektit

Në tabelat e mëposhtme janë identifikuar ndikimet e mundshme në mjedis të projektit sipas fazave të zbatimit të tij.

Faza operationale			
Nr.	Receptori Mjedisor	Operacioni dhe pasoja në mjedis	Ndikimi i mundshëm
1	Cilësia e ajrit	Emetim pluhuri nga automjetet për shkak të qarkullimit të tyre. Rrjedhjet aksidentale te depozitave apo linjes se furnizimit me lende te pare, aroma te lehta qe vijnë ne fazën e shkakrimit dhe ngarkimit te naftës bruto. Shkakrim te gazeve nga kaldaja qe	Ndikim mesatar në cilësinë e ajrit. Ndikimi mund të shtrihet deri në një zonë rrethuese me rreze 200 m nga kufijtë e pronës. Rritja e ulet e perqendrimit te pluhurit dhe gazeve ne zonen e aktivitetit.

Faza operationale			
Nr.	Receptori Mjedisor	Operacioni dhe pasoja në mjedis	Ndikimi i mundshëm
		funksionon me naft.	Mund të kontrollohet dhe shmangët me masat e duhura të menaxhimit.
2	Zhurme	Zhurme e gjeneruar nga lëvizjet e mjeteve (makina, etj.) si edhe e zhurmave nga sistemi i pompimit.	Ndikimi do të jetë më i ndjeshëm në orare "pik" me më shumë lëvizje.
3	Cilësia e ujërave	Rrjedhjet aksidentale të depozitave apo linjes së furnizimit me lende të pare.	Depertimi i ketyre në shtresat e tokës duke u perzier me ujrën netokësore. Në veprimin e agjenteve atmosferike mund të orientohen drejt burimeve ujore sipërfaqësore duke përkeqësuar cilësinë e tyre. Ndikimi i ulët i cili mund të kontrollohet dhe shmangët me masat e duhura të menaxhimit.
4	Toka	Rrjedhjet aksidentale të depozitave apo linjes së furnizimit me lende të pare.	Sheshet e qëndrimit të automjeteve dhe të ushtrimit të aktiviteteve në tërsi janë të shtruara dhe të pajisura me sistemin drenazhimi, mundësia për depërtim në tokë pothuajse nuk ekziston.
5	Mjedisi socio - ekonomik	Mundësi të mira punësimi. Ofrimi i shërbimeve me cilësi të lartë për qytetarët. Gjenerim të ardhurash nga aktivitete shtesë.	Ndikimi socio – ekonomik është përgjithësisht pozitiv.
6	Mbetjet	Aktiviteti njerezor i punonjësve	Ndikimi i ulët pasi këto mbetje grumbullohen në koshat që janë vendosur në ambientet e aktivitetit Grumbullimi dhe menaxhimi nga subjekte të licencuara dhe kontraktuara nga pushteti vendor, Bashkia Patos.
7	Trafiku	Furnizimi me lende të pare	Ndikimi në rritjen e trafikut të zonës ku ushtrohet aktiviteti.

Emetimet e zhurmave dhe gazeve të makinave të transportit në mjedis

Sa lidhet me emetimin e zhurmave gjatë procesit të transportit, duhet theksuar se ky ndikim është i minimizuar.

Ndërkohë Udhëzimi nr.8 datë 27.11.2007 “Për nivelet kufi të zhurmave në mjedise të caktuara”, përcakton vlerat e lejuara të zhurmës si në tabelën e mëposhtme.

Nivelet kufi të zhurmës në mjedise të caktuara.

Mjedisi	Efekti kritik në shëndet	LAeq (dBA)	Koha baz	LAmx Fast (dB)
Zona banimi				
Jashtë banese	Bezdi (shqetësim) serioze gjatë ditës dhe mbrëmjes	55	16	-
	Bezdi (shqetësim) i moderuar gjatë ditës dhe	50	16	-
Në brendësi të banesave	Kuptueshmëri e bisedës dhe (bezdi) shqetësim i gjatë ditës dhe mbrëmjes	35	16	-
Në brendësi të dhomës së fjetjes	Prishja e gjumit natën	30	8	-
Jashtë dhomës së fjetjes	Prishje e gjumit, dritare e hapur (vlera nga jashtë)	45	8	-
Zona me aktivitetet social- ekonomik				
Zona industriale, tregtare, Qarkullimi trafiku (mjedis i jashtëm)	Dëmtim dëgjimi	70	24	110
Mjedisi urban				
Mjedise publike, të jashtme apo të brendshme	Dëmtim dëgjimi	85	1	110

Shpjegime:

LAeq (dBA) = Niveli ekuivalent i matur në shkallën A Koha bazë (orë) = Koha gjatë së cilës bëhet matja

LAmx Fast (dB) = Niveli i matur në shkallën A në mënyrën Fast (e shpejtë)

 = Sa më e ulët që të jetë e mundur

 = Presioni zanor maksimal (LAmx, fast) matur 100 mm larg veshit

 = Zonat e jashtme të qeta duhet të mbrohen dhe raporti i zhurmës hyrëse/shtesë me zhurmën e fonit natyral duhet të ruhet sa më i ulët që të jetë e mundur



6.4 Rekomandime për zbutjen e ndikimeve

Toka / Përdorimi i Tokës

Kryerja e aktivitetit brenda sipërfaqes për zhvillimin e aktivitetit. Rrespektimi i kushteve teknike dhe standarteve.

Cilësia e ajrit / Rritje e emetimeve ne ajer nga funksionimi i instalimit dhe djegia e karburantit të automjeteve ngarkim-shkarkimit

Mirëmbajtja e instalimeve dhe mjeteve të transportit sipas kapacitetit mbajtës. Mjete me kolaudim optimal. Plan veprimi në rast rrjedhesh. Përdorimi eficient i mjeteve motorrike. Përdorim i karburanti cilësor. Pastrim periodik i sipërfaqes së aktivitetit dhe mjeteve të punës. Mirembajtja dhe monitorimi I gjendjes teknike mekanike te kaldaje. Monitorimi I shkarkimeve nga kaldaja

Sistemi i drenazhimit

Mirëmbajtja e sistemit të drenazhimit të ujrave të shiut nga pastrimi përgjatë gjithë gjatësisë së sipërfaqes së aktivitetit,

Mbetjet / Shtim i mbetjeve industriale dhe urbane nga aktiviteti human i punonjësve që do të operojnë në aktivitet.

Vendosja e kontenierëve në brendësi dhe jashtë objektit, diferencimi i mbetjeve sipas fraksioneve të gjeneruara dhe transportimi periodik i tyre në vendepozitim më të afërt të caktuar nga njësia vendore.

Zhurmat / Rritje e nivelit të zhurmave nga impianti dhe nga lëvizja e automjeteve

Përdorimi i mjeteve të kolauduara. Përdorimi i mjeteve mbrojtëse nga punonjësit (kufje për mbrojtjen e aparatit të dëgjimit). Përdorimi i mjeteve të punës dhe të transportit gjate orareve të përshtatshme.

Trafiku Rrugor / Rritje e fluksit të qarkullimit të automjeteve

Lëvizshmeria do të studiohet të kryhet në oraret ku shmanget piku i trafikut. Mjetet e transportit do te levizin brenda normave te lejuara te shpejtesise, referuar Kodit Shqiptar Rrugor.

6.5 Ndjekja e gjithë kerkesave ligjore per venine ne funksion te aktivitetit duke mbajtur parasysh kufizimet dhe detyrimet kundrejt shtetit dhe paleve te treta.

- Nga ky aktivitet nuk parashikohen te kete ndikime ne ndryshimin e habitateve;
- Mbetjet e gjeneruara nga punjonjesit do te grumbullohen ne kazane te vecante. Kazanet do te zbrazen rregullisht dhe mbetjet do te hidhen ne vendin e percaktuar nga Njesia Vendore per mbetjet urbane.

- Do te ndiqen gjithë rregullat e sigurimit teknik në punë si dhe pajisjes së punonjësve me uniformat dhe mjetet e nevojshme të mbrojtjes në punë.
- Mbetjet urbane të grumbullohen transportohen dhe depozitohen në oraret e caktuara
- Janë marrë masa për ndriçimin përreth (vendosja e impiantit të ndricimit).
- Janë marrë masa në projekt për instalimin dhe respektimin e sinjalistikës e trafikut të cilat do të minimizojnë impaktet për aksidente të mundshme.
- Për të minimizuar impaktin ndaj zhurmave dhe vibrimeve, do të limitohen proceset e zhurmshme gjatë orëve më të ndjeshme, ndërmjet orës 20⁰⁰ e mëtej deri në 07⁰⁰ të mëngjesit.
- Do të respektohen të gjitha kushtet dhe masat në Lejen e Mjedisit që do të vendosen nga AKM-ja dhe Ministria e Turizmit dhe Mjedisit.

Nga vlerësimet e mesipërme, shkarkimet e pritshme në mjedis janë të ulëta dhe nuk përbejnë problem serioz për mjedisin. Megjithatë përparësitë që ka ky aktivitet, duhet të tregohet kujdes në menaxhimin dhe mbajtjen nën kontroll të kushteve teknike për të minimizuar humbjet aksidentale ose shkarkimet.

7 PROGRAMI I PËRMIRËSIMIT TË PROCESIT TË PUNËS DHE MASAT ZBUTESE

Për plotësimin e kërkesave të klientëve, rritjen e cilësisë së shërbimit të ofruar, rritjen e masave të sigurisë gjatë procesit të operimit në ruajtjen/magazinin, trejetim, mbrojtjen nga gazrat, pluhurat, zhurmat, etj, mbrojtjen e shëndetit të punonjësve dhe komunitetit të zonës përreth, me qëllim kryesor “Mbrojtjen e Mjedisit”, reduktimin e sasisë së emetuar të PM10, CO2, NOx, SOx në atmosfere, përdorimin e energjisë në mënyrë efiçente, duke menduar për gjeneratat e brezave pasardhës, subjekti “ALBPETROL” Sh.a, do te hartojë “Programin e Përmirësimit të Operimit të Proceseve Teknike të Punës”, sipas termave të mëposhtme.

Programi i përmirësimit të operimit mbështetet në këto parime të zbatueshme:

7.1 Masat e nevojshme për zbutjen e ndikimeve

Masat kryesore të propozuara në Planin e Menaxhimit të Mjedisit duhet të adresojnë zgjidhjet më optimale për minimizimin e ndikimeve të identifikuar negative në mjedis. Këto masa duhet të synojnë:

- Kontrollin dhe mbajtjen e ndikimeve brenda zonës së punimeve;
- Shmangien e efekteve negative në shëndet dhe mjedis.

Zbatimi me korrektësi i këtyre masave do të bëhet i mundur nga përdorimi i teknikave të mëposhtme:

- Piketimi i saktë i sipërfaqes ku zhvillohet aktiviteti, si dhe kufizimi i veprimtarisë vetëm brenda saj;
- Plan - organizimi në mënyrë që të mos impaktohen sipërfaqet jashtë ndërhyrjes; Kontrolli i mbetjeve të përziera të gjeneruara gjatë gjurmimeve për hapjen e themeleve të objektit;
- Hapja e kanaleve të nevojshëm perimetral për kullimin drejtimin e ujrave të shiut, me qëllim shmangien e ndotjes në ujëra;
- Kontrolli i pluhurave nëpërmjet lagies së zonës;
- Kontrolli teknik i linjes së furnizimit dhe depozitave për të parandaluar rrjedhjet e karburantit dhe çlirimet tej normave të gazeve.
- Kontrolli teknik i automjeteve për të parandaluar rrjedhjet e karburantit dhe çlirimet tej normave të gazeve.

7.2 Masat zbutëse në fazën operacionale

1. Per evidentimin e ndotjes nga nafta bruto qe mund te rrjedhin gjate furnizmit te depozitave me autobot.

- Kanali i grumbullimit te ujrave dhe karburanteve qe eventualisht mund te rrjedhin gjate manipulimit te tyre, do te perfundojne ne seperatorin e ndarjes se hidrokarbureve nga uji;
- Rezervuaret (kapcitetet depozituese) jane me spensor mbi 4 mm, ne forme cilindrike horizontale, te lyer me boje anti-korrozive. Linjat e furnizmit te dyfishte si dhe tubat e ajrimit jane te montuar ne rezervuare konform kerkesave tekniko-teknologjike te eneve nen presion. Ato jane te vendosura ne gropa vaska betoni te hidroizoluara dhe me material termoizolues dhe stabilizant.
- Furnizimi i rezervuareve do te behet me autobote, parametrat teknike dhe teknologjike do te jene ne perputhje me kerkesat e eneve nen presion. Shkarkimi i karburantit prej tyre do te behet nepermjet tubave te gomuar qe sigurojne nje rrjedhje ne presion konstant ne pusetat perkatese mbi bokarpot e rezervuareve. Muftat bashkuese ne te dy ekstremet e tubit te gomuar do te jene objekt i rendesishem kontrolli per riparim apo zevendesim te mundshem ne rast demtimi.

2. Menaxhimi i ujrave te ndotura me mbetje

- Ujrat e godinave apo zyrave qe mund te precipitojne nga reshjet apo larjet ne sheshin para tyre, do te kullojne ne kanalet anesore nga ku te grumbulluara, do te vazhdojne te shkarkohen ne pusetat anesore te stacionit.
- Ujrat e ndotura urbane (ujrat e zeza) qe do te shkarkohen nga tualeti (WC) do te shkarkohen direkt ne rrjetin e kanalizimeve ne kolektorin kryesor te ujrave te zeza.

3. Mbrojtja e ujrave nentokesore

- Rezervuaret jane cilesisht te garantuara si dhe te provuar parapraktikisht nen presion mbi provat e lejuara. Po keshtu edhe sistemi i tubacioneve furnizues te pompave dhe tubat e ajrimit. Siperfaqet e tyre ne kontakt me token jane te lyer me boje e lende hidroizoluese. Rezervuaret mbeshteten ne bazament me jastek betoni dhe material inerte (rere+stabilizant) duke siguruar hermetizim te plote nga bazamenti dhe paretet anesore argjilore dhe subargjile te bazamentit. Bazamenti i rezervuare duke qene e betonuar, ku ne ndonje rast te mundshem te carjeve aksidentale e rrjedhje te naftës bruto nuk do te lejoje qe te infiltroje menjehere naftën bruto ne ujrat nentokesore. Rreth rezervuarëve është ndërtuar nje kanal me beton i cili pret rrjedhjet aksidentale dhe nuk lejon depërtimin e tyre ne toke. Po keshtu edhe linjat teknologjike do te jene te pajisura me aparatura paralajmeruese ne raste kontaminimi te mjedisit nentokesor.

4. Menxhimi i mbetje

- Mbetjet jo te rrezikeshme do te vecohen nga komponentet e pastera dhe do te grumbullohen per nje depozitim dhe riciklim te mundshem.

5. Minimizimi i ndotjes se ajrit

- Per ruajtjen e nje temperature konstante sidomos gjate stines se veres, si kusht i domosdoshem paraprak per minimizimin deri ne eliminim te avujve nga aerosoleve te naftës bruto sistemi i shpërndarjes dhe rezervuarët janë te izoluar hermetikisht dhe kane nje sistem te matjes se presionit.

6. Menjanimi i korrozionit dhe carjes se depozitave

- Per menjanimin e gerryerjeve dhe carjeve nga korrodimi te depozitave, do te merren te gjitha masat paraprake dhe ato kontrolluese gjate funksionimit qe kemi permendur me siper.

7. Zgjidhja e problemit te zjarrit nga shkarkesat elektrike

- Te gjitha paisjet e mjetet si rezervuari, linja teknologjike, pompat etj, ku ruhet e qarkullon naftës bruto, per te eliminuar rreziqet e krijimit ne to te ngarkesave elektrostatische jane te tokezuara.
- Per te gjithë sistemin e linjave qarkulluese nuk do te kete saricinecka nderprerese por bashkim me fllanxha, qe te jete eliminuar lidhja elektrike e vazhdueshme me ane te urave.

Mbrojtja nga Zjarri

Subjekti "ALBPETROL" sh.a per ushtrimin e ketij aktivitet ka marre te gjitha masat e duhura ne baze te kushteve te parandalimit dhe mbrojtjes kundra zjarrit (PMKZ) per nje funksionim normal dhe pa avari te paisjeve te ndryshme.

Paisjet e mbrojtjes kundra zjarrit per kete objekt jane te nje rendesie te vecante, dhe jane te domosdoshme si nje pike themelore e funksionimit te tij. Instalimi ekzistues eshte i pajisur me nprojektin e mbrojtjes nga zjarri ku jane parashikuar te gjitha masat qe duhen te ndermerren ne raste te jashtezakonshme, te parandalimit te zjarrit dhe menaxhimit te situates se rrezikut te zjarrit ne raste te vecanta.

8. Masat per mbrojtjen e mjedisit

Masat per mbrojtjen e mjedisit qe jane marre nga ana e subjektit Jane:

- Rregullimi, sistemimi dhe rrethimi i territorit
- Instalimi i sistemit te ndarjes se ujrave te kanaleve te grumbulluara nga kanalet siperfaqesore te objektit
- Jane bere kanalizimet e brendeshme te objektit te lidhura me tubacionin kryesor qe shkarkohet ne kanalin prane objektit
- Mbetjet e ngurta jo te rrezikeshme qe do te krijohen do te grumbullohen ne kete aktivitet dhe periodikisht nga stafi i punes do te perfundojne ne konteneret e zones e me pas me ane te sherbimit te transportit te mbetjeve nga Bashkia do te shkojne ne landfillin e Sharres.

Projekti perputhet me Planin e Pergjithshem Vendor te Bashkise Durrës miratuar nga KKT, ku ky objekt eshte i ndertuar tashme dhe me leje ndertimi te miratuar.

7.3 Masat Parandaluese

- Përzgjedhja dhe trajnimi i personelit për mënyrën e veprimit gjatë proceseve te ndryshme ne aktivitet.
- Zbatim rigoroz i sigurimit teknik gjatë punës dhe ndërprerjes së sajë në rast avarie të mundshme.
- Montimi i të gjithë aparateve sinjalizuese të sigurisë dhe rrjetit elektrik.
- Tokëzimi dhe rrufe pritëse, në të gjith instalimet për të shmangur aksidente me pasoja në mjedis.
- Mbajtja gjithmone fikur e automjeteve kur nuk eshte e nevojshme perdorimi I tyre dhe ruajtja e distances së sigurisë, gjatë operimit të punës nga punonjësit;
- Mbajtja e pajisjeve të nevojshme, nga punonjësit për operimin e punës,
- Lyerja e ambientit të punës (zyra, magazine) dhe pajisjeve me bojë antikorrozive (kundra ndryshkut) çdo dy vite sipas një programi të veçantë, me qëllim mbrojtjen nga korrodimi.
- Pastrimi periodik i rrjetit të drenazhimit të ujrave teknologjike te larjes dhe të shiut, si dhe mirëmbatja e pemëve.
- Kolaudimi periodik i mjeteve të transportit
- Monitorimi periodik i parametrave mjedisor dhe regjistrimi i të dhënave në regjistrin e shoqërisë.

7.4 Masat Kontrolluese

- Kontroll i automatizuar i të gjithë linjës së instalimit, nëpërmjet programeve inxhinierike
- Pastrimi i sheshit ku zhvillohet aktiviteti dhe atij të lëvizjes së automjeteve.
- Pastrimi i rrjetit të drenazhimit të ujrave teknologjike dhe ujrave të shiut përgjatë perimetrit nën administrimin e shoqërisë ku zhvillohet aktiviteti.
- Vëzhgimi dhe kolaudimi i vazhdueshëm i të gjithë makinerive te transportit.

- Monitorimi periodik i parametrave mjedisor dhe regjistrimi i të dhënave në regjistrin e shoqërisë.
- Sigurimi i të gjithë pajisjeve të nevojshme për riparimin, pastrimin dhe ndërhyrje në rast emergjencash.
- Trajnimi periodik i punonjësve dhe njohja me planin e ndihmës së shpejtë dhe planin e përballimit të emergjencave të ndryshme.

7.5 Masat Nderhyrese

- Riparimi i menjehershëm i difekteve dhe avarive teknologjike
- Mobilizimi i menjehershëm i stafit dhe mjeteve të fikjes së zjarrit.
- Kolaudimi dhe shërbimi i pajisjeve/makinerive nga ekspertë të licensuar, çdo fillim viti.
- Kapja, asgjësimi i menjehershëm në rastet e derdhjeve të lubrifikantëve dhe pastrimi i menjehershëm i ambientit të punës me detërgjentë të posaçëm, që mund të gjenerohen nga veprimtaria dhe automjetet që kryejnë këtë shërbim.
- Zëvendësimi i menjehershëm të pjesëve të pajisjeve/ makinerive dhe mjeteve të punës, në rastet e avarive të mundshme.
- Rigjenerimi i ambientit të dëmtuar.
- Riparimi i menjehershëm i teknologjisë dhe automjeteve, në raste avarie të mundshme apo dëmtim të instalimeve.
- Në rastet e avarive të ndryshme do të njoftohet i gjithë stafi i punonjësve dhe klientët e gjendur aty, me qëllim sigurimin e jetës së tyre dhe ndërhyrjen për sigurimin e automjeteve dhe pajisjeve kryesore.
- Njoftimi i organeve kompetente, për rastet e mundshme.
- Pajisja e zones së aktivitetit me sinjalistikën e duhur dhe shenjat dalluese në rastet e rrezikut të mundshëm, për operimin normal të punës në objekt.
- Njoftimi i menjehershëm i automjeteve dhe njësive të specializuara në rast emergjencash (zjarrfikëse, autoambulanca, etj).
- Rrethimi i perimetrit të territorit në shfrytëzim.

7.6 Masa lehtësuese për funksionimin eficient dhe të sigurtë të punës në aktivitetin e transferimit të mbetjeve:

- Të mirëmbahen mjediset e gjelbëruar në mënyrë të përhershme dhe të mbillen edhe bimë dekorative autoktone në kushte artificiale për të rritur koeficientin e gjelbërimit.
- Të shmanget në maksimum përdorimi i mjeteve të transportit kur nuk është e nevojshme dhe të reduktohen zhurmat në orët e vona.
- Të vendosen tabela paralajmëruese për rreziqet për kalimtarët dhe punonjësit.
- Të vendosen kontenier për mbajtjen pastër të ambjenteve nga mbetjet urbane për

numrin e punonjësve.

- Investitori të respektojë detyrimet e vendosura në Lejen Mjedisore që do të miratohet nga AKM.
- Subjekti të jetë në dijeni dhe të azhurnohet për kuadrin ligjor për mjedisin dhe ndryshimeve të tij.
- Është detyrë e zhvilluesve të aktivitetit të integrojnë elementët e domosdoshëm të propozuar për parandalimin, minimizimin dhe eliminimin e ndikimeve negative në mjedis, shëndet dhe aspektin social.
- Është detyrë e Njesise Vendore gjithashtu të zbatojë rigorozisht detyrimet e përcaktuara për të garantuar mbrojtjen e mjedisit dhe shëndetit.
- Përcaktimi i vend-parkimit të automjeteve si dhe pajisja e vend parkimeve me sinjalistikën përkatëse.
- Do të kontrollohen kushtet teknike të mjeteve të punës në mënyre periodike për të evituar, parandaluar rrjedhjet e lubrifikanteve dhe hidrokarbureve në mjedis, emëtimin e gazeve dhe zhurmave të tepërta të shkaktuara nga avari të mundshme teknike të mjeteve.
- Veglat/Pajisjet/Makinerite e punës që shërbejnë për procese të ndryshme do të zëvendësohen me të reja, sipas jetëgjatësisë së tyre dhe efikasitetit që kanë në kryerjen e operacioneve të transferimit të mbetjeve
- Ambienti i zyrave dhe pajisjet/mjetet në zonën e shfrytëzuar do të lyhet periodikisht me bojë higjienike dhe antikorrozive, me qëllim plotësimin e kushteve Higjieno-Sanitare.
- Do të bëhet menaxhimi i mbetjeve të ngurta, të cilat do të jenë; lëndë të ambalazheve, letra- kartona, si dhe lëndë organike të prodhuara nga punonjësit, ku këto mbetje do të transportohen rregullisht në vendin e caktuar nga Njesia Vendore, ku firma do të marrë masa për menaxhimin e këtyre mbetjeve të ngurta, do të vendosen në kosha selective sipas rrymave specifike të mbetjeve.
- Do të bëhet pastrimi periodik i rrjetit të drenazhimit të ujërave të shiut në këtë objekt ose e mjedisit përreth drejt mjedisëve të gjetëruara. Mjedis i gjëlberuar përreth do të jetë nën kujdesjen e personelit që do të punësohet vetëm për punimet agro-mjedisore të nevojshme.
- Aktiviteti disponon infrastrukturën e nevojshme, me distancat e përcaktuara për rrugë kalim të punonjësve, automjeteve, zjarrëfiksave, etj.
- Eshtë ndertuar sistemi i drenazhimit të ujërave teknologjike dhe lëvizjes së ujërave të shiut.
- Do të bëhet trajnimi periodik i punonjësve mbi kushtet e sigurimit teknik gjatë operimit të punës, si dhe të kualifikohen stafi përgjegjës për operimin e punës në instalimin për ruajtjen/magazinimin transferimin e mbetjeve.

8 PROGRAMI MONITORIMIT

8.1 Qëllimet e monitorimit mjedisor

Monitorimi për parametrin që na intereson bëhet nëpërmjet matjeve të përsëritura, që

merren me një frekuencë të mjaftueshme, për të bërë të mundur vlerësimin e gjendjes së mjedisit dhe ndryshimeve të tij në kohë.

Qëllimi i monitorimit mjedisor është që të sigurojë të dhëna nëpërmjet të cilave të vlerësohet nëse zhvillimi i veprimtarisë është në përputhje me ligjet dhe standardet mjedisore që lidhen me të, për të vlerësuar shkallën e ndikimit (nëse ka), si dhe për të vlerësuar performancën mjedisore të menaxhimit të saj në kuadër të përmirësimit të vazhdueshëm.

8.2 Objektivat e Monitorimit:

- Të krahasojë cilësinë dhe gjendjen e mjedisit para fillimit të aktivitetit me atë gjatë funksionimit të tij.
- Të monitorojë emetimet (nëse ka) në të gjitha fazat e funksionimit të aktivitetit në përputhje me normat dhe standardet ligjore të Shqipërisë dhe BE.
- Të përcaktojë nëse ndryshimet e mundshme mjedisore janë si rezultat i zhvillimeve të aktiviteteve që kryhen në rajonin ku zhvillohet aktiviteti dhe nëse ka lidhje dhe impakte kumulative me aktivitetin e propozuar.
- Për të përcaktuar efektivitetin e masave përmirësuese të zbatuara nga aktorët zhvillues të aktivitetit në rajon.
- Për të përcaktuar impaktet afatgjatë (nëse ka).
- Për të përcaktuar zgjatjen e kthimit në normalitet të cilësisë së mjedisit në rajon, në rastet kur vlerësohet se ka ndikime dhe impakte në të.
- Të krijojë një arkivë (regjistër) të cilësisë së mjedisit, një bazë të dhënash që do të mund të përdoret në të ardhmen.
- Për të garantuar përshtatshmërinë e një objekti mjedisor për tu përdorur për qëllim të caktuar.

8.3 Plani i monitorimit

Me qenë se kemi të bëjmë me instalime për depozitim dhe shpërndarje të naftes dhe nenprodukteve të sajë, i pozicionuar në Zona Uranë, Zharres, Patos, nevojitet një monitorim i vazhdueshëm, jo vetëm në sheshin e transferimit por dhe në një zonë mbi 50 m për rreth sheshit ku do të zhvillohet aktiviteti.

Plani i monitorimit do të konsistojë në:

- Monitorimi i parametrevë tekstin të instalimit.
- Monitorimi i zonës së mundëshme të gjenerimit të aromave gjatë zhvillimit të veprimtarisë
- Monitorimi i parametrevë fizike dhe dinamike të shpërndarjes së emetimeve të gazeve dhe marrja e masave përkatëse të parashikuara në projekt, për parandalimin e tij.
- Monitorimi i shkarkimit të ujrave të ndotura në sipërfaqen e aktivitetit

8.4 Plani i monitorimit të ndikimit në mjedis.

Do te kryhet monitorimi I pluhurave, i zhurmës cilesise se ujrave megjithëse ne kemi thënë më lart që janë minimale.

Pra monitorimi do të konsistojë në matjen e parashikuar të indikatorëve mjedisor:

Nr	Elementii Monitorimit	Frekuenca	Analiza	Përgjegjësi
1	Monitorim i gjithë shkarkimeve të ujrave që shkarkohen nga instalimi	Periodike Parametrat	Analize e plote. kimike: nitrate, nitrite, BOD, COD, metale, hidrokarbure. Aromat, temperature, pluhurat,	Firma Firma
2	Monitorim i shkarkimit të grimcave të pluhurit, gazrave gjatë magazinimit/ruajtjes, transferimit te mbetjeve.	Vazhdueshëm	Ne pika te ndryshme te aktivitetit dhe rikuperimit SOx, CO, CO2	
3	Monitorim i gazeve nga mjetet e transportit	Vazhdueshem	NOx, SOx, CO, CO2, O etj Firma Vazhdueshëm	
4	Monitorim i gjendjes së mekanikës dhe mundësisë për shtimin e zhurmave në punë.		Zhurmat dB(A) Firma	
5	monitorimin e mbjelljes së kurorës së pemëve	Periodike	sasiore	Firma
6	Sasia e mbetjeve te transferuara	Vazhdueshem	Sasiore	Firma

Indikatorët e mësipërm të monitorimit janë një ndërthurje treguesish me të cilët vlerësohet shumë objektivisht trysnia që ushtron funksionimi I ketij aktiviteti në mjedis, si dhe gjendja e mjedisit, ndikimit të funksionimit të instalimit të zbatuar në këtë gjendje. Matja dhe mbledhja e të dhënave për treguesit e mësipërm eshte bërë konformë metodave dhe teknikave shkencore të njohura dhe të pranueshme. Të dhënat që do të mblidhen do të vihen në dispozicion të organeve shtetërore dhe të interesuarve të tjerë, gjithashtu këto të dhëna do të analizohen me qëllim përmirësimin e performances mjedisore të veprimtarisë dhe bërjen e korigjimeve të nevojshme.

Në monitorimin e sipërfaqeve të mbjella të pemëve dhe bimëve të mbjella, ecurinë normale të mbirjes dhe zhvillimit të tyre.

Në rastet kur vërehet se ka dëmtime merren masa për zevëndësimin me fidanë të rinj.

Monitorimi i çdo sipërfaqe të mbjelle do të vazhdoje për një periudhe 4 vjecare kohë gjatë së cilës bimët kanë marrë një zhvillim të konsiderushëm dhe nuk kanë nevojë për shërbim.