

REPUBLIKA E SHQIPËRISË

Subjekti “KELVIS 2013” sh.p.k.

Adresa: Durres Nickel QEREKE Rruga Internacionale Tirane-Kruje, Km-9, Qereke

Administrator: Ramazan Sinanaj

NUIS- L33929201F

**RAPORTI TEKNIK PER FAZEN E NJOFTIMIT PER FILLIM
PROCEDURE**

INSTALIM INCENERATORI

Sipas Shtojces I, Pika 9

Instalime për asgjësimin e mbetjeve për incinerimin, trajtimin kimik, sipas seksionit D9, ose venddepozitimet e mbetjeve të rrezikshme, siç përcaktohet në ligjin “Për menaxhimin e integruar të mbetjeve”

**Durres Nickel QEREKE Rruga Internacionale Tirane-Kruje, Km-9,
Qereke, ZONA KADASTRALE 3096, PASURIA 106/7**

HARTOI RAPORTIN

EKSPERT I LICENSUAR:

PASQYRA E LENDES

- a. Qellimi i projektit te propozuar
- b. Planimetria e vendodhjes se projektit, ku te pasqyrohen ne harte topografike kufijte e siperfaqes se tokes se kerkuar, te shoqeruar me koordinatat sipas sistemit GAUSS KRUGER, fotografi dhe te dhena per perdorimin eksistues te siperfaqes se tokes qe do te perdoret perkohesisht apo perhere nga projekti gjate fazes se ndertimit apo instalimit te pajisjeve
- c. Informacion per qendrat e banuara, ne zonen ku propozohet te zbatohet projekti, shoqeruar me fotografi dhe te dhena per distancen e tyre nga vendodhja e projektit te propozuar, si dhe percaktimin e njesise se qeverisjes vendore qe administron territorin ku propozohet projekti
- ç. Skicat dhe planimetritet e objekteve te projektit dhe strukturave te projektit
- d. Pershkrim i proceseve ndertimore dhe teknologjike te shfrytezimit te gurit gelqerore me kariere, perfshire kapacitetin prodhues, sasite e lendeve te para dhe produktet perfundimtare te projektit.
- e. Infrastruktura e nevojshme per lidhjen me rrjetin elektrike, furnizimin me uje, shkarkimet e ujerave te ndotura dhe mbetjeve si dhe informacion per rruget ekzistuese te aksesit apo nevojten per hapje te rrugeve te reja
- f. Programi per ndertimin, kohezgjatjen e ndertimit, kohezgjatjen e planifikuar te funksionimit te projektit, kohen e mundshme te perfundimit te funksionimit te projektit dhe sipas rastit edhe fazen e planifikuar te rehabilitimit te siperfaqes pas mbarimit te funksionimit te projektit
- g. Menyrat dhe metodat qe do te perdoren per ndertimin e objekteve te projektit
- h. Lendet e para qe do te perdoren per ndertimin dhe menyra e sigurimit te tyre (materiale ndertimi, uje, energji)
- i. Informacion per lidhjet e mundshme te projektit me projekte te tjera ekzistuese perreth/prane zones te projektit
- j. Informacion lidhur me alternativat e marra ne konsiderate persai takon perzgjedhjes se vendodhjes se projektit dhe teknologjise qe do perdoret
- k. Perdorimin e lendeve te para gjate funksionimit, perfshire sasite e ujit te nevojshme, energjise, lendeve djegese dhe menyren e sigurimit te tyre
- l. Aktivitete te tjera qe mund te nevojiten per zbatimin e projektit, si ndertim i kampeve apo rezidencave etj.
- m. Informacion per lejet dhe licensat e nevojshme per projektin te kerkuara nga legjislacioni ne fuqi si dhe institucionet kompetente per lejimin/licensimin e projektit
- n. kopje te lejeve, autorizimeve dhe licencave qe disponon zhvilluesi per projektin e propozuar, ne perputhje me percaktimet e bera ne legjislacionin ne fuqi, si dhe institucionet kompetente per lejimin/autorizimin/licencimin e projektit.

a. Qellimi i projektit te propozuar

Shoqeria “KELVIS 2013” sh.p.k. eshte e njohur ne tregun shqiptar per sa i perket produkteve me baze shtazore. Aktiviteti I saj daton qe ne vitin 2013, me shume veprimtari, sipas pershkrimit te Qendren Kombetare te Biznesit:

“Vend i hapur per treg i gjese se gjalle, (Pazar tradicional) Importim dhe eksportim si dhe tregetim me shumice dhe pakice. Mishi Peshe e Gjalle (gjedhe, te imta, derra)etj.Tregetim me shumice dhe pakice si dhe importin dhe eksportin e artikujve te ndryshem industrial e ushqimor.Prodhimi dhe tregetimi I artikujve bujqesor, blektoral, frutikulture, olivi culture, perime dhrithera e tjer, si dhe perpunimi I tyre industrial, import-eksportin e tyre. Tregetimin e artikujve te ndryshem te te gjitha llojeve me shumice dhe me pakice, artikuj te ndryshem ushqimor, paisje elektro shtepiake, elektrike, hidrosanitare, hidraulike, prodhime qeramike, konfeksione te ndryshme, prodhime kozmetike dhe estetike, bime medicionale dhe eterovajore, Tregetim te lendes drusore, bojrave te ndryshme plastike per mure e fasada, kimikate e lende te para per pirodhimin e tyre. Hapje dhe shfrytezim hotelesh, bare, restorante, diskoteka, qendra pushimi dhe curative. Punime druri mobilje e orendi prodhime duroalumini dhe tregetimi I tyre. Prodhim materiale te ndryshme ndertimi si pllaka per shtrim e veshje te objekteve te ndertimit, banesave, tulla e tjegulla te llojeve te ndryshme. Investime dhe pjesemarije ne investime duke bashkepunuar me shoqeri te tjera vendase dhe te huaja ne fushat e industries, bujqesise, industries ushqimore transport si dhe ndertim te objekteve si te banesave shume kateshe, ura e kanalizime, dekore te fasadave e rikonstruksione te godinave te llojeve te ndryshme, etjetera. Aktivitet ne fushen e transports te brendshem e te jashtem per udhetare e per mallra ne menyre tokesore si-dhe seviset per te gjitha llojet e automjeteve.Thertore. Punime te ndryshme ne fushen e ndertimit, ndertime te ndryshme civile dhe urbane. Shtimi I veprimtarise, rritja intesive e gjedheve dhe te imta, perpunimi i nenprodukteve te mishit.”

Kjo shoqeri eshte gjithnje ne zgjerim te aktiviteteve te saj. Per shkak te aktivitetit ne fushen e tregetimit te mishit, gjerehohen edhe mbetje shtazore, per te cilat kerkohej nje trajtim me incenerim. Pas nje komunikimi shkresor me Agjencine Kombetare te Mjedisit, u vendos qe ky projekt i nenshtrohet Procedures se thelluar te VNM, sipas shkreses me poshte:



REPUBLIKA E SHQIPËRISË
AGJENCIA KOMBËTARE E MJEDISIT
DREJTORIA E LEJEVE MJEDISORE DHE VNM

Nr. 10738/ Prot.

Tiranë, më: 26.12. 2023

Lënda: Informacion mbi procedurat e Vlerësimit të Ndikimit në Mjedis.

“KELVIS 2013” Sh.p.k

Durrës, Nikël, Qerekë, Rruga Internacionale Tiranë - Krujë, Km.9.

Në përgjigje suajës, me Nr. Extra Prot., datë 20.12.2023, regjistruar në Agjencinë Kombëtare të Mjedisit me Nr. 10738 Prot., datë 20.12.2023 lënda “Kërkesë për informacion mbi VNM Paraprake.”, ju bëjmë me dije se:

Në bazë të Ligjit nr. 10 440, datë 07.07.2011 “Për Vlerësimin e Ndikimit në Mjedis”, të ndryshuar, projekti “Incinerimi i mbetjeve duke përfshirë mbetjet e kafshëve në një instalim incinerimi”, përfshihet në *Shtojcën I: Pika 9. Instalime për asgjësimin e mbetjeve për incinerimin, trajtimin kimik, sipas seksionit D9, ose venddepozitimet e mbetjeve të rrezikshme, siç përcaktohet në ligjin “Për menaxhimin e integruar të mbetjeve”*, duhet ti nënshtrohet procedurës së VNM-së.

Aplikimi kryhen në platformën qeveritare “e-Albania”, bazuar në VKM 714, datë: 06.11.2019, për disa ndryshime dhe shtesa në VKM 686, datë: 29.07.2015, “Për miratimin e rregullave, përgjegjesive e afateve, për zhvillimin e procedurës së transferimit të Vendimit e Deklaratës Mjedisore”, të ndryshuar;

Referuar deklarimeve të operatorit ku për projektin e propozuar për veprimtarinë me ID 5.1/c Incinerimi i mbetjeve duke përfshirë mbetjet e kafshëve në një instalim incinerimi, përveç atij të referuar në pikën 5.1/a dhe kufi për lejet e mjedisit të tipit B është 1 ton/orë ose më pak se kaq dhe kapaciteti djegie prej 200kg/orë si më poshtë vijon!

Në mbështetje të shtojcës I të Ligjit Nr. 10448, datë 14.07.2011 “Për Lejet e Mjedisit” i ndryshuar përcaktohet se veprimtaria Menaxhimi i mbetjeve me ID 5.1/c Incinerimi i mbetjeve duke përfshirë mbetjet e kafshëve në një instalim incinerimi, përveç atij të referuar në pikën 5.1/a me kapacitet: Instalimi i incinerimit përdoret ose është dizenuar për të djegur mbetje me intensitet më shumë se 1 ton/orë klasifikohen si leje mjedisi Tipi A dhe kapaciteti: Instalimi i incinerimit përdoret ose është dizenuar për të djegur mbetje me intensitet të barabartë me 1 ton/orë ose më pak se kaq klasifikohen si leje mjedisi Tipi B.

Për t’u pajisur me leje mjedisi të tipit A, subjektet duhet të dorëzojnë dokumentacionin sipas kreut II, të VKM-së Nr. 419, datë 25.6.2014 “Për miratimin e kërkesave të posaçme për shqyrtimin e kërkesave për leje mjedisi të tipave A dhe B, për transferimin e lejeve nga një subjekt te tjetri, të kushteve për lejet respektive të mjedisit, si dhe rregullave të hollësishme për shqyrtimin e tyre nga autoritetet kompetente deri në lëshimin e këtyre lejeve nga QKB-ja”, e ndryshuar.

Për t’u pajisur me leje mjedisi të tipit B, subjektet duhet të dorëzojnë dokumentacionin sipas kreut III, të VKM-së Nr. 419, datë 25.6.2014 “Për miratimin e kërkesave të posaçme për shqyrtimin e kërkesave

- b. Planimetria e vendodhjes se projektit, ku te pasqyrohen ne harte topografike kufijte e siperfaqes se tokes se kerkuar, te shoqeruar me koordinatat sipas sistemit GAUSS KRUGER, fotografi dhe te dhena per perdorimin eksistues te siperfaqes se tokes qe do te perdoret perkohesisht apo perhere nga projekti gjate fazes se ndertimit apo instalimit te pajisjeve.

KOORDINATAT KU USHTROHET VEPRIMTARIA E KELVIS 2013 PER INCENERIM MBETJESH-KRRGJSH		
Koordinata KRRGJSH	X	Y
1	478806.69	4586150.07
2	478816.07	4586152.87
3	478817.61	4586148.95
4	478807.81	4586146.43

KOORDINATAT KU USHTROHET VEPRIMTARIA E KELVIS 2013 PER INCENERIM MBETJESH-ASIG		
Koordinata ASIG	X	Y
1	4395324.79	4587008.73
2	4395334.20	4587011.42
3	4395335.70	4587007.48
4	4395325.87	4587005.07

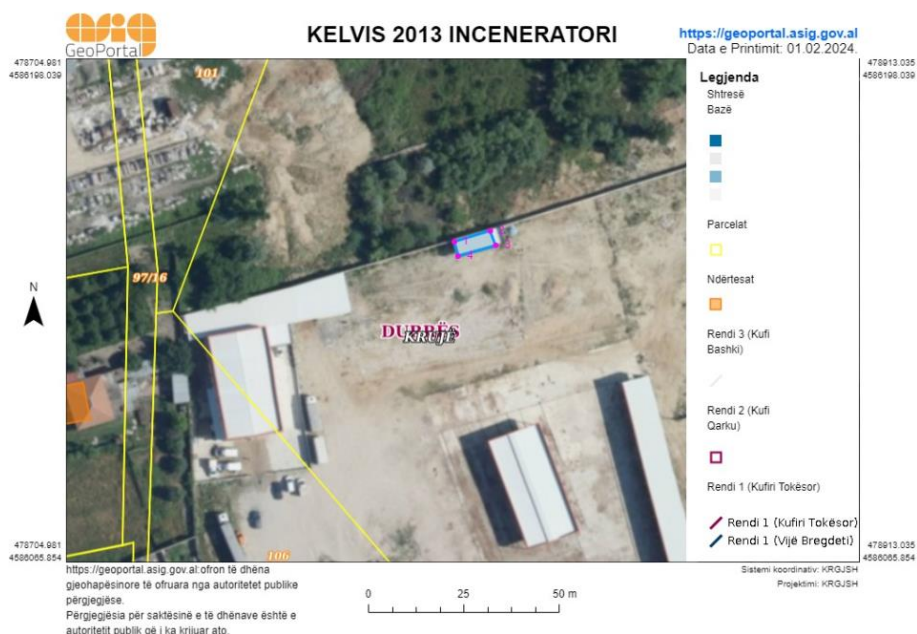

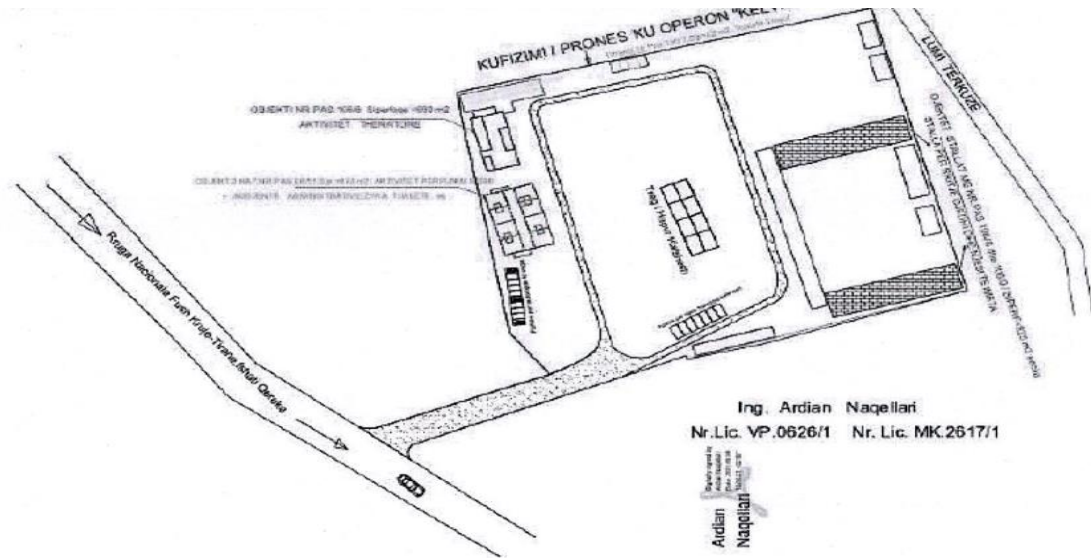

- c. Informacion per qendrat e banuara, ne zonen ku propozohet te zbatohet projekti, shoqeruar me fotografi dhe te dhena per distancen e tyre nga vendodhja e projektit te propozuar, si dhe percaktimin e njesise se qeverisjes vendore qe administron territorin ku propozohet projekti



Aktiviteti do te zhvillohet ne Qereke, një fshat në Njesine Administrative Nickel, Kruje, Qarku Durrës.

Bashkia e Krujës gjendet në pjesën veriore të Shqipërisë së mesme. Shtrihet midis kodrave të Ishmit, fushave të Kamzës, malit të Dajtit, zonës së Mnerit, Qafë-Shtamës, malit Skënderbej dhe zonës së Kurbinit. Kufizohet me Bashkinë Laç, Durrës, Vorë, Kamëz, Tiranë edhe Mat. Ajo shtrihet në një sipërfaqje prej 339.02 km². Relievi i zonës paraqet një mozaik formash dhe tipologjish me lartësira që zbresin gradualisht në drejtimin lindje-perëndim. Zona fushore shtrihet në perëndim midis kodrave të Ishmit – Prezë, Tapizë, Krastë Krujë. Zona kodrinore ka një lartësi 100-300 m lartësi mbi nivelin e detit. Zona malore përbëhet nga dy vargje paralele me drejtim veri-perëndim dhe jug-lindje. Vargu Kruje-Dajt dhe vargu Skenderbej (maja e Liqenit që është dhe maja më e lartë e rrethit Kruje). Bashkia ka si qendër qytetin Krujë që shtrihet në faqen perëndimore të malit të Krujës me një lartësi 600 m mbi nivelin e detit.

Kjo bashki përbëhet nga 6 njësi administrative, të cilat janë: Krujë, Fushë-Krujë, Bubq, Nikël, Thumanë dhe Cudhi. Në bashkinë e re gjenden dy qytete dhe 50 fshatra. Të gjitha njësitë janë pjesë e Rrethit Krujë të Qarkut Durrës. Sipas Censusit të vitit 2011 Kruja ka 59.814 banorë. Ndërkohë që sipas Regjistrimit Civil kjo bashki numëron një popullsi prej 79.608 vetësh. Kruja ka një sipërfaqje prej 339.02 km². Sipas Censusit, densiteti i popullsisë është 176.43 banorë/km² ndërsa sipas Regjistrimit Civil dendësia është 234.81 banorë/km². Referuar të dhënave nga Regjistri i Gjendjes Civile, Njësia më e madhe administrative është Fushë Kruja, me 27,076 banorë dhe 7,704 familje. Thumanë me 16.563 dhe 2.929 familje, Kruja me 16,345 banorë dhe 5,129 familje, Nikël me 10,563 banorë dhe 2,929 familje. Njësia Bubq me 8,805 banorë dhe 2,495 familje dhe Njësia Cudhi me 2,988 banorë dhe 987 familje. Rritja e popullsisë është me 2,964 banorë nga viti 2015. Mesatarisht 741 banorë në vit. Shtimin natyror më të madh e ka Njësia Fushë Krujë me 319 banorë në vit, Thumanë me 190 banorë, Krujë 51 banorë, Bubq me 74 banorë, Nikël me 107 banorë dhe Cudhi në vlera negative -10 banorë. Në Bashkinë Krujë ka 27 shkolla që janë drejtori dhe 11 janë vartëse. Ndërsa godina të arsimit parashkollor janë 30 godina (2 çerdhe dhe 28 kopshte). Ndërkohë, Qendra Shëndetësore janë 6 dhe 36 ambulanca.

Qarku	Qendra e Bashkisë	Njësitë administrative përbërëse	Qytetet dhe fshatrat në përbërje të tyre	Popullsia sipas Census 2011	Popullsia sipas Regjistrimit Civil	Sipërfaqja KM ²
Durrës	Qyteti Krujë	Krujë	Qyteti Krujë, Fshatrat; Barkanesh, Picërragë, Brret	59,814	79,608	339.02
		Fushë - Krujë	Qyteti Fushë Krujë, Fshatrat; Fushë Krujë, Arrameras 1, Luz 1, Hasan, Larushk 1, Halil, Zgërdhesh, Zallë, Luze 2, Larushke 2, Arrameras 2			
		Bubq	Fshatrat; Bubq, Bilaj, Budull, Mazhë – Madhe, Mazhë – Vogël, Mallkuç, Murqinë			
		Nikël	Fshatrat; Nikël, Tapizë, Qerekë, Rinas, Virjon, Buran, Mukaj, Kurcaj, Zezë			
		Thumanë	Fshatrat; Kodër-Thumanë, Borizanë, Derven, Gramëz, Thumanë, Bushnesh, Dukagjin i Ri, Sukth-Vendas, Miliska, Derven Kodër,			
		Cudhi	Fshatrat; Cudhi-Zall, Nojë, Mafsheq, Shqezë, Shkretë, Cudhi – Kant, Kroi Madh, Bruz-Zall, Bruz-Mal, Rranxë			

Pikërisht vendodhja gjeografike ku shtrihet Bashkia e Krujës, si kufizim i rëndësishëm i rrugëve që lidh veriun me jugun, lindjen me perëndimin. Gjatë rrugëve nuk mungojnë krojet e shumta, rrapet që shërbenin si pika pushimi për këmbësorët e jo rastësisht janë pranë rrugëve kryesore të mesjetës. Vendbanimet e lashta ilire, ndërtimi i kështjellës së Krujës dhe urbanizimi i zonave përreth, kushtëzuan zhvillimin e jetës dhe veprimtarisë njerëzore duke zhvilluar kulturën dhe identitetin shqiptar mes periudhës ilire dhe mesjetare. Falë pozitës gjeografike nxitën zhvillimin e jetës siç është rasti i Zgërdheshit, si trashëgimi e pastër e qytetërimit ilir në pjesën më të lartë të kodrës në fshatin

Halil apo dhe zhvillimi i qyteterimit mesjetar dhe rezistencës ndaj osmanizimit në pjesën më të lartë të qytetit Krujë, në një shkëmb malor të qytetit Krujë.

Kruja është një nga qytetet më me histori nga të gjitha ato shqiptare. Ajo karakterizohet jo vetëm për gjeografinë e veçantë, kalanë mbresëlënëse por dhe shumë tradita të përcjella brez pas brezi. Historia që u thurr në qytetin e lashtë na bën të ndihemi krenar sa herë që e vizitojmë. Duke mos harruar betejat e Skënderbeut, folklorin e shumë tradita krutane

Si shkohet: Largësia e Tiranës nga Kruja është 37 km. Nëse udhëtoni me mjete publike, furgonat për në Krujë nisen në fund të Rrugës Mine Peza. Rruga për në Krujë kalon nga kryqëzimi i Kamzës, Ura e Tapizës, merr djathtas për në Fushë-Krujë pasi keni lënë autostradën Tiranë-Lezhë dhe pasi jeni futur në zonën e Fushë-Krujës, vazhdoni në dalje drejt lindjes. Pak para se t'i ngjiteni malit, në të djathtë ndodhet qyteti ilir i Albanopolisit.

Pa dyshim mund të quhet aktraksioni më i madh turistik në Shqipëri, si për të huajt ashtu edhe për ne. Çdo ditë pret vizitorë të shumtë në numër të cilët shijojnë një rikthim në epokën mesjetare mes mureve të kalasë dhe rrugicave me gurë, pamjen mahnitëse që të shfaqet, muzeumet e historisë dhe traditës. E pa harruar pazarin e famshëm ku asnjë nuk i shpëton tundimit për të blerë sende dhe objekte të vjetra që vetëm aty mund ti gjesh.

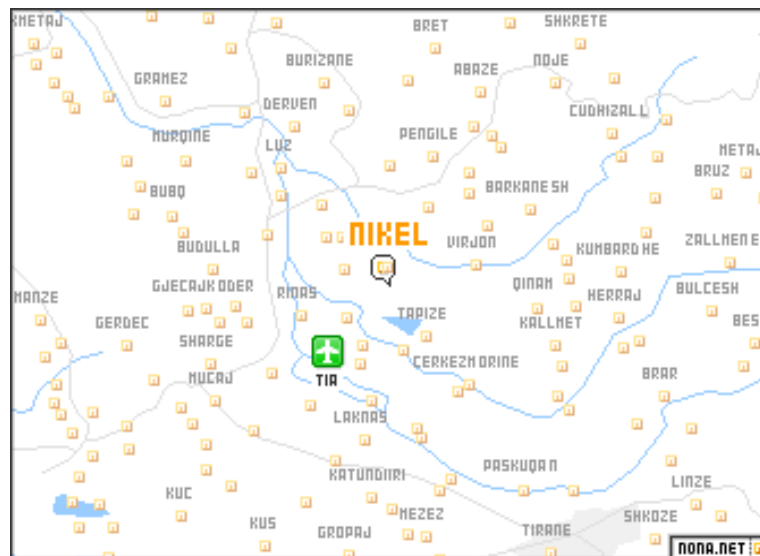



ç. Skicat dhe planimetrite e objekteve te projektit dhe strukturave te projektit

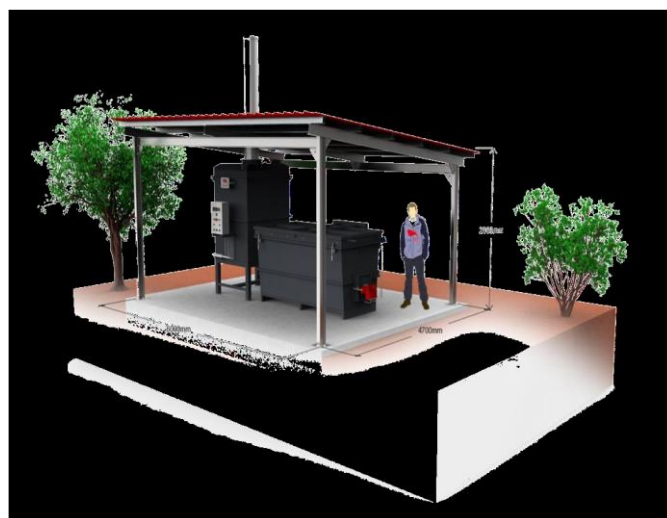

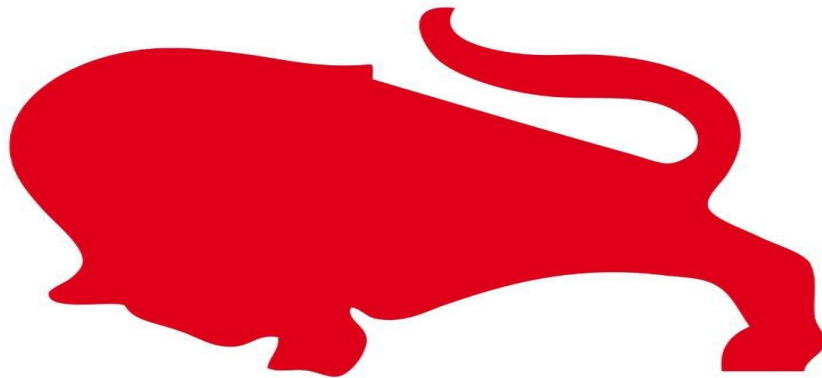
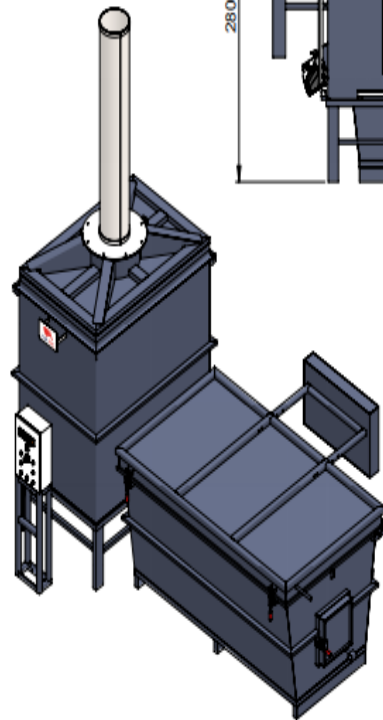
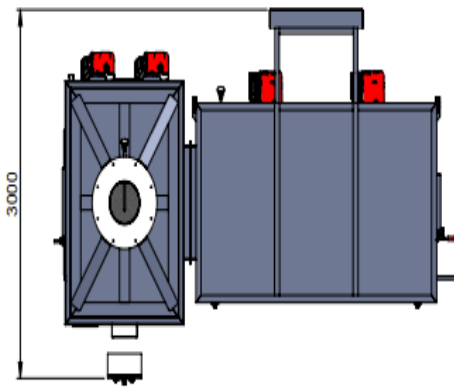
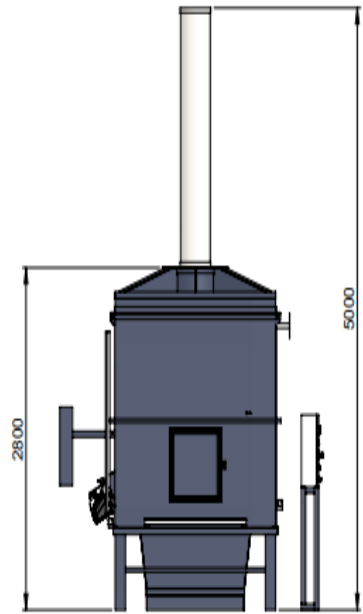
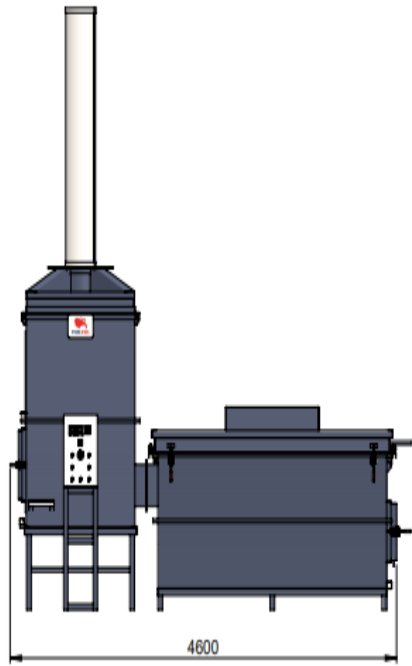

FOR-TEC SRL [®]

- d. **Pershkrim i proceseve ndertimore dhe teknologjike perfshire kapacitetin prodhues, sasite e lendeve te para dhe produktet perfundimtare te projektit.**

Ky subjekt eshte pajisur me Leje Mjedisi si me poshte:



REPUBLIKA E SHQIPËRISË

MINISTRIA E TURIZMIT DHE MJEDISIT
AGJENCIA KOMBËTARE E MJEDISIT

MINISTRI
MIRELA KUMBARO FURXHI



Datë 4.2.2022

Nr. 1423 Prot

Nr.i identifikimit të Lejes 3844

K.Nr.04

**AKT – MIRATIM
LEJE MJEDISI TIPI B**

Në mbështetje të Ligjit Nr. 10 448, datë 14.07.2011 “Për Lejet e Mjedisit”, Ligjit Nr. 10 431 datë 09.06.2011 “Për Mbrojtjen e Mjedisit”, dhe në zbatim të tyre, pas shqyrtimit të kërkesës për Leje Mjedisi, Agjencia Kombëtare e Mjedisit jep mendimin për miratimin e lejes me argumentimet bashkëngjitur për kërkesuesin si më poshtë.

1.Subjekti: KELVIS 2013 Sh.p.k (LC – 0438)

1.2 NUIS: L33929201F

1.3 Adresa: Qarku Durrës, Bashkia Krujë, Nikël, Rruga Tiranë – Krujë, Km-9, Qerekë.

1.4 Personi përgjegjës: Pajtime Voca

2.1 Titulli i instalimit: Prodhimi i ushqimeve dhe pijeve dhe veprimtaritë e lidhura me to. Blegtoria

2.2 Përshkrimi i veprimtarisë dhe kapacitetit prodhues: I.D 7.7/a Thertore, I.D 7.7/c Trajtimi dhe përpunimi i materialeve të nevojshme për prodhimin e ushqimeve nga lëndët e para nga kafshët (përveç qumeshtit). ID 7.8/d Rritje intensive e gjedhit në një instalim. ID 7.8/e Rritje intensive e kafshëve të tjera të cilat nuk janë përmendur më lart. Kapaciteti perpunues maksimal Thertore: 45 ton/dite maksimalisht Perpunim i mishit lidhet me aktivitetin ne thertore: 40 ton/dite maksimali Kapaciteti per rritjen intensive te gjedhit ne nje instalim (stalla 1 dhe 2 e lopeve dhe

Pra nuk do të kemi ndertim objekti nga e para, hapje themelesh, germime dherash, gjenerim mbetjesh inerte, ngritje muresh etj.

Do të behet vetem montimi në tokë i inceneratorit, sipas skices së mesiperme, i cili do të mbulohet me një strehë konstruksion metalik dhe tjegulla zjarrdruese.

Te dhenat teknike jepen si më poshte:

Marka: FORTEC – EXCE AN 25

Siperfaqja e instalimit: 42 m²

Vellimi i dhomes së djegies: 2.5 m³

Materiali: Celik i karbonizuar

1 Porte-Per futjen e mbetjeve të kafsheve

1 Porte-Per nxjerrjen e hirit

Temperatura: 860 - 1000⁰C

Lartesia e oxhikut: 8 m

Kapaciteti maksimal: 750 kg

Kapaciteti për orë: 200 kg

Mbetjet që do të trajtohen sipas katalogut shqiptar të mbetjeve:

020202 Mbetje që vijne nga inde shtazore

020203 Materiale të papershtatshme për konsum apo përpunim ushqimor

020209 Mbetje të tjera të paspecifikuara

Furra është e pajisur me ndezës furnizimi, të cilët ndizen automatikisht kur temperatura e djegies së gazit, pas injektimit të fundit të djegies së ajrit, bie nën temperaturën e synuar prej 850 °C ose 1.100 °C. Djegësit përdoren gjithashtu gjatë funksionimit të sistemit të fillimit dhe ndalimit, kjo për të garantuar një temperaturë të rregullt prej 850 °C ose 1.100 °C gjatë këtyre operacioneve dhe për sa kohë që materiali i mbeturinave mbetet në dhomën e djegies.

Të gjithë djegësit kanë një sistem ajrimi pa ndërprerje, për të shmangur dëmtimet në tërësinë e gurëve, hapjet dhe grupin e deflektorëve, të shkaktuara nga temperaturat e larta të punës ndaj të cilave janë të ekspozuara. Kur djegësit arrijnë kufirin fikse, ata shkojnë në gatishmëri. Djegësit janë të pajisur edhe me instrumente për kontrollin pirometrik të temperaturës, për të mbajtur automatikisht furrën e djegies dhe dhomën e pas djegies në temperaturat fikse të planifikuara.

Pranë daljes së tymrave do të vendoset një oxhak me këto karakteristika:

- Prodhuar në çelik inox AISI 304.
- Forma cilindrike
- Dalja e tymrave është 8 metra larg mbi tokë

Sistemi i heqjes së grimcave është një instalim pune i lagësht, i përbërë nga një Scrubber i lidhur përmes një tubi, në daljen e gazit që del nga dhoma pas djegies. Sistemi ndizet kur furra e djegies hyn në veprim dhe fiket pasi të përfundojë ciklin e planifikuar.

Pastrimi i grimcave ndodh përmes ujit që spërkatet me presion të lartë, nga grykat speciale të vendosura në pjesën e tranzitit, lag grimcat e imëta të mbajtura në tymrat që dalin duke i tërhequr ato.

Uji, i përzier me pluhurat, bie në një dekant të ndërtuar me fletë çeliku të karbonit. Grimcat dekantohen ndërkohë që uji vazhdon qarkullimin e tij falë një elektropompe që e sjell atë në grykë. Në dekanterin e poshtëm, që shërben edhe si rezervuar për ruajtjen e ujit, balta e dekantuar (çdo kilogram në vit), falë një valvule, kullohet periodikisht.

Duke qenë një sistem me qark të mbyllur, ai nuk ka nevojë të ndryshojë ujin.

Një valvul notues siguron për të kompensuar automatikisht ato litra të humbura për shkak të avullimit. Në rast të një mosfunksionimi aksidental të Scrubber, një alarm akustik dhe vizual siguron sinjalizimin e dëmtimit.

Me pastrimin e lagësht, do të instalohet një ventilator ndihmës në dhomën e pas djegies.

PLC me ekran me prekje me ngjyra, me FOR. TEC. softuer për menaxhimin e plotë të impiantit në një mënyrë të thjeshtë dhe intuitive. Ndërfaqe grafike e personalizuar me sinoptik ndërveprues në të cilin mund të shfaqen të gjitha informacionet e funksionimit dhe çdo defekt. Faqet e dedikuara për modifikimin e avancuar të parametrave të mbrojtura nga 2 nivele fjalëkalimi. Faqja e menaxhimit të programit në ciklin me mundësinë e ruajtjes së 5 programeve secili me 5 hapa në të cilat vendoset temperatura dhe kohëzgjatja. Faqe specifike për përshkrimin dhe zbulimin e anomalive/alarmeve. Moduli plc "Gjithçka në një" për zëvendësim të lehtë në rast prishjeje.



- e. Infrastruktura e nevojshme për lidhjen me rrjetin elektrike, furnizimin me uje, shkarkimet e ujerave të ndotura dhe mbetjeve si dhe informacion për rrugët ekzistuese të aksesit apo nevojën për hapje të rrugëve të reja**

Për sa i përket infrastruktures së jashtme, duke qenë se faza e ndërtimit ka përfunduar, për zhvillimin e aktivitetit të incenerimit të mbetjeve të kafsheve e gjithë infrastruktura është gati. Për rrugën për në objekt është shtruar, janë kryer të gjitha lidhjet për rrjetin elektrik, ujerat e bardha dhe të zeza, janë lidhur kontratat për largimin e mbetjeve. Mbetet vetëm instalimi i inceneratorit dhe fillimi i aktivitetit.

f. Programi per ndertimin, kohezgjatjen e ndertimit, kohezgjatjen e planifikuar te funksionimit te projektit, kohen e mundshme te perfundimit te funksionimit te projektit dhe sipas rastit edhe fazen e planifikuar te rehabilitimit te siperfaqes pas mbarimit te funksionimit te projektit

Per sa i perket fazes se ndertimit, theksojme se kapanonet jane te ngritura. Pritet vetem te mbarojne procedurat qe kane lidhje me vleresimin e ndikimit ne mjedis, per fazen e instalimit dhe menjehere do te instalohen te gjitha pajisjet e siperpermendura. Faza e instalimit te pajisjeve, pra montimi, venia ne prove, testimi do te zgjase perreth 1 muaj.

g. Menytrat dhe metodat qe do te perdoren per ndertimin e objekteve te projektit

Kjo pjese e kapitullit nuk trajtohet, pasi kapanonet jane te montuara.

h. Lëndët e para që do të përdoren për ndërtimin dhe mënyrën e sigurimit të tyre (materiale ndërtimi, ujë dhe energji)

Kjo pjese e kapitullit nuk trajtohet, pasi kapanonet jane te montuara.

i. Informacion per lidhjet e mundshme te projektit me projekte te tjera ekzistuese perreth/prane zones te projektit

Aktiviteti zhvillohet ne nje zone me karakter agraro-blegtoral. Ky projekt do te kete lidhje me projektet ekzistuese perreth, per arsyet si me poshte:

- lenda e pare do te merret direkt nga linja e prodhimit te vete kompanise duke kursyer shpenzimet;
- mund edhe te lithe kontrata me subjekte te tjera per te trajtuar mbetjet e kafsheve me incenerim.

j. Informacion lidhur me alternativat e marra ne konsiderate persai takon perzgjedhjes se vendodhjes se projektit dhe teknologjise qe do perdoret

Arsyeja kryesore se perse investohet per kete objekt, eshte pike se pari, se aktiviteti do te zhvillohet mbi nje truall ne pronesi te investitorit, ne nje objekt tashme te ndertuar.

Duke pare kerkesat ne rritje te tregut vendas per produktet bio, kushtet e pershtatshme klimaterike, pa e arsyeshme qe te investohej ne kete linje per zgjerimin e aktiviteteve aktuale.

Gjithashtu, ky aktivitet, zhvillohet duke ruajtur tiparet e ekonomise se zones, ku si edhe u theksua me lart, eshte ai me karakter bujqesor. Nga aktiviteti I perditshem I shoqerise gjenerohen mbetje kafshesh te cilat investitori e ka para me te leverdishme qe t'I trajtoje vete, duke eliminuar kostot me kontratat me te tjere.

k. Perdorimin e lendeve te para gjate funksionimit, perfshire sasite e ujit te nevojshme, energjise, lendeve djegese dhe menyren e sigurimit te tyre

Për funksionimin e instalimit do të përdoren lëndët e para si më poshtë:

- Makineri/pajisje (për mirëmbajtjen);
- Ujë teknologjik dhe sanitar (për punonjësit);
- Energji Elektrike (për mbarëvajtjen e aparaturave);
- Mjete transporti;
- Karburant dhe lubrifikant për mjetet e transportit.

Per kete lloj aktiviteti nevojiten uje dhe energji elektrike 24 ore pa ndalim, lenda e pare mbetje kafshesh nga aktiviteti i thetores.

l. Aktivitete te tjera qe mund te nevojiten per zbatimin e projektit, si ndertim i kampeve apo rezidencave etj.

Nuk nevojiten aktivitete te tjera. Stafi do te punesohet nga banore residente te zones.

m. Informacion per lejet dhe licensat e nevojshme per projektin te kerkuara nga legjislacioni ne fuqi si dhe institucionet kompetente per lejimin/licensimin e projektit

Pas perfundimit te fazes se njoftimit, zhvilluesi kryen degjese me publikun dhe aplikon me pas per VNM te Thellur.

k. kopje te lejeve, autorizimeve dhe licencave qe disponon zhvilluesi per projektin e propozuar, ne perputhje me percaktimet e bera ne legjislacionin ne fuqi, si dhe institucionet kompetente per lejimin/autorizimin/licencimin e projektit.

Shkresa e AKM / Leje Mjedisi Tipi B/ Certificate prone / Ekstrakt QKB, bashkelidhur raportit teknik.

SHKRESA NGA AKM PER VNM TE THELLUAR

REPUBLIKA E SHQIPËRIE
AGJENCIA KOMBËTARE E MJEDISIT
DREJTORIA E LEJEVE MJEDISORE DHE VNM

Nr. 10738 Prot. Tiranë, më: 26.12.2023

Lënda: Informacion mbi procedurat e Vlerësimit të Ndikimit në Mjedis.

“KELVIS 2013” Sh.p.k
Durrës, Nikël, Qerekë, Rruga Internacionale Tiranë - Krujë, Km.9.

Në përgjigje suajës, me Nr. Extra Prot., datë 20.12.2023, regjistruar në Agjencinë Kombëtare të Mjedisit me Nr. 10738 Prot., datë 20.12.2023 lënda “Kërkesë për informacion mbi VNM Paraprake.”, ju bëjmë me dije se:

Në bazë të Ligjit nr. 10 440, datë 07.07.2011 “Për Vlerësimin e Ndikimit në Mjedis”, të ndryshuar, projekti “Incinerimi i mbetjeve duke përfshirë mbetjet e kafshëve në një instalim incinerimi”, përfshihet në Shtojcën I: Pika 9. Instalime për asgjësimin e mbetjeve për incinerimin, trajtimin kimik, sipas seksionit D9, ose venddepozitimet e mbetjeve të rrezikshme, siç përcaktohet në ligjin “Për menaxhimin e integruar të mbetjeve”, duhet ti nënshtrohet procedurës së VNM-së.

Aplikimi kryhen në platformën qeveritare “e-Albania”, bazuar në VKM 714, datë: 06.11.2019, për disa ndryshime dhe shtesa në VKM 686, datë: 29.07.2015, “Për miratimin e rregullave, përgjegjesive e afateve, për zhvillimin e procedurës së transferimit të Vendimit e Deklaratës Mjedisore”, të ndryshuar;

Referuar deklarimeve të operatorit ku për projektin e propozuar për veprimtarinë me ID 5.1/c Incinerimi i mbetjeve duke përfshirë mbetjet e kafshëve në një instalim incinerimi, përveç atij të referuar në pikën 5.1/a dhe kufi për lejet e mjedisit të tipit B është 1 ton/orë ose më pak se kaq dhe kapaciteti djegie prej 200kg/orë si më poshtë vijon!

Në mbështetje të shtojcës I të Ligjit Nr. 10448, datë 14.07.2011 “Për Lejet e Mjedisit” i ndryshuar përcaktohet se veprimtaria Menaxhimi i mbetjeve me ID 5.1/c Incinerimi i mbetjeve duke përfshirë mbetjet e kafshëve në një instalim incinerimi, përveç atij të referuar në pikën 5.1/a me kapacitet: Instalimi i incinerimit përdoret ose është dizenuar për të djegur mbetje me intensitet më shumë se 1 ton/orë klasifikohen si leje mjedisit Tipi A dhe kapaciteti: Instalimi i incinerimit përdoret ose është dizenuar për të djegur mbetje me intensitet të barabartë me 1 ton/orë ose më pak se kaq klasifikohen si leje mjedisit Tipi B.

Për t’u pajisur me leje mjedisit të tipit A, subjektet duhet të dorëzojnë dokumentacionin sipas kreut II, të VKM-së Nr. 419, datë 25.6.2014 “Për miratimin e kërkesave të posaçme për shqyrtimin e kërkesave për leje mjedisit të tipave A dhe B, për transferimin e lejeve nga një subjekt te tjetri, të kushteve për lejet respektive të mjedisit, si dhe rregullave të hollësishme për shqyrtimin e tyre nga autoritetet kompetente deri në lëshimin e këtyre lejeve nga QKB-ja”, e ndryshuar.

Për t’u pajisur me leje mjedisit të tipit B, subjektet duhet të dorëzojnë dokumentacionin sipas kreut III, të VKM-së Nr. 419, datë 25.6.2014 “Për miratimin e kërkesave të posaçme për shqyrtimin e kërkesave

Rruga “Sami Frashëri”, Nr. 4, Tiranë. www.akm.gov.al Tel/Fax 04 2 371 237

LEJE MJEDISI E TIPIT B

LEJE

PN-0928-02-2022
Kodi: III.1.B ()
Data e lëshimit: 04/02/2022
Afati i vlefshmërisë: Pa afat

KELVIS 2013
NUIS/NIPT: L33929201F
15, KRUJE , , , Rruga Internazionale Tirane-Kruje, Km-9, Qereke

Emërtimi përshkrues i veprimtarisë

7.7a) Thertore, 7.7 c) Trajtimi dhe përpunimi i materialeve të nevojshme përprodhimin e ushqimeve nga lëndët e para nga kafshët (përveç qumështit), 7.8 d) Rritje intensive e gjedhit në një instalim, 7.8 e) Rritje intensive e

Kod tjetër:

Kategoria

Për ndikimin në mjedis

Kufizime specifike

Leja ushtrohet sipas kufizimeve në legjislacionin në fuqi

Nënkategoria

Leje Mjedisi e tipit B

Detyrime specifike

1. Bashkangjitur akti i miratimit
Leja ushtrohet sipas detyrimeve në legjislacionin në fuqi

Veprimtari specifike

Vendi i kryerjes së veprimtarisë

Qarku: Durrës, **Rrethi:** KRUJE,
B/K: Kruje, **Q/F:** KRUJE,
Adresa: Durrës KRUJE Kruje
KRUJE Rruga Internazionale
Tirane-Kruje, Km -9, Qereke

Specialiteti

Nënshkrimi i sportelit:

REPubLIKA E SHQIPËRISË
MINISTRIA E TURIZMIT DHE MJEDISIT
AGJENCIA KOMBËTARE E MJEDISIT

MINISTRI
MIRELA KUMBARO EURXHI

Datë 4.2.2022

Nr. 1423 Prot

Nr.i identifikimit të Lejes 3844

K.Nr.04

**AKT – MIRATIM
LEJE MJEDISI TIPI B**

Në mbështetje të Ligjit Nr. 10 448, datë 14.07.2011 “Për Lejet e Mjedisit”, Ligjit Nr. 10 431 datë 09.06.2011 “Për Mbrojtjen e Mjedisit”, dhe në zbatim të tyre, pas shqyrtimit të kërkesës për Leje Mjedisi, Agjencia Kombëtare e Mjedisit jep mendimin për miratimin e lejes me argumentimet bashkëngjitur për kërkuuesin si më poshtë.

1.Subjekti: KELVIS 2013 Sh.p.k (LC – 0438)

1.2 NUIS: L33929201F

1.3 Adresa: Qarku Durrës, Bashkia Krujë, Nikël, Rruga Tiranë – Krujë, Km-9, Qerekë.

1.4 Personi përgjegjës: Pajtime Voca

2.1 Titulli i instalimit: Prodhimi i ushqimeve dhe pijeve dhe veprimtaritë e lidhura me to. Blegtoria

2.2 Përshkrimi i veprimtarisë dhe kapacitetit prodhues: I.D 7.7/a Thertore, I.D 7.7/c Trajtimi dhe përpunimi i materialeve të nevojshme për prodhimin e ushqimeve nga lëndët e para nga kafshët (përveç qumeshtit). ID 7.8/d Rritje intensive e gjedhit në një instalim. ID 7.8/e Rritje intensive e kafshëve të tjera të cilat nuk janë përmendur më lart. Kapaciteti perpunues maksimal Thertore: 45 ton/dite maksimalisht Perpunim i mishit lidhet me aktivitetin ne thertore: 40 ton/dite maksimali Kapaciteti per rritjen intensive te gjedhit ne nje instalim (stalla 1 dhe 2 e lopeve dhe

CERTIFIKATE PRONE



REPUBLIKA E SHQIPËRISË
ZYRA E REGJISTRIMIT TE PASURISË SË PALUAJTSHME

ÇERTIFIKATË 1597894
PËR VËRTETIM PRONËSIE

Zyra e Regjistrimit KRUJE Zona Kadastrale Nr. 3096
 Numri i Pasurisë 206/7 Volumi 11 Faqe 183
 Adresa e Pasurisë KRUJE, QERREKE
 Lloji i Pasurisë NOEPTI SE
 Sipërfaqja Totale 42 m²
 Nga kjo : Sa Trrall _____ Nga kjo : Sa Ndërtesa 42 m²
 Nqs pallat : Kuzeta e pjesëmarrjes _____ %

KJO ÇERTIFIKATË LËSHOHET PËR TË VËRTETUAR QË

Zoti (Zotërinjë)				
Emri	Atëia	Mbiemri	Pjesa	Adresa
<u>KELVIS</u>	<u>2013</u>	<u>SHARK</u>	<u>-</u>	<u>QERREKE</u>
_____	_____	_____	_____	_____
_____	_____	_____	_____	_____
_____	_____	_____	_____	_____

- është pronar i PASURISË NR 206/7
 - janë bashkëpronarë sipas pjesëve më lart _____
 - është përfaqësues i familjes e cila ka në pronësi _____
 - kufizimet e pasurisë janë : V. -106 L. -106 J. -106 P. -106

Kjo certifikatë lëshohet në përputhje me Ligjin e Regjistrimit të Pasurive të Paluajtshme.
 Kjo certifikatë lëshohet sipas kërkesës së paraqitur nga i (të) Interesuarit (t) më datë 23.07.2018 Nr. 3507

Zëdhënësi i certifikatës
REGJISTRUESI
EDI SALAJ

Data e lëshimit të certifikatës
31.07.2018

HARTA TREGUESE E REGJISTRIMIT

ZYRA VENDORE	A. IDENTIFIKIMI I PASURISË		
REGJISTRIMIT KRUJE	Z.K. <u>3096</u> , Nr.pas. <u>106/7</u> , Vol. <u>11</u> , Fq. <u>183</u>	Ind.Hartes <u>K-24-B8-200-B/</u> , Shkalla : <u>1:2500</u>	
REGJISTRUESI	Adresa e pasurisë : Rrethi <u>KRUJE</u> , Q/Ë <u>QERREKE</u>		
Edi SALAJ	B. KUFIZIMET :		
	V. <u>-106</u>	L. <u>-106</u>	
	J. <u>-106</u>	P. <u>-106</u>	
	C. PRONARI :		D. Data
	Z./Znj <u>KELVIS 2013 SH.P.K</u>		Kruje me <u>02/08/2018</u>

Punoi.ing. Petërparim Goci

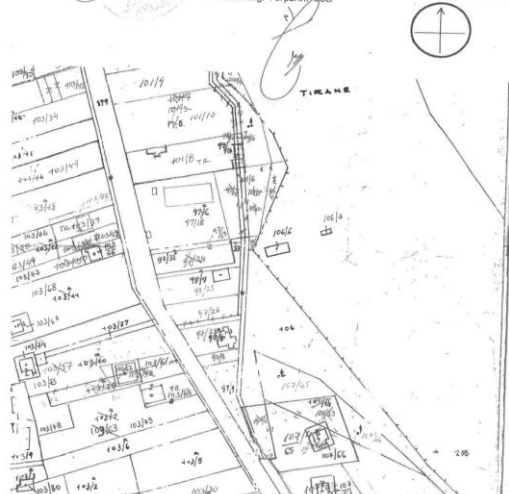

Ekstrakt QKB



EKSTRAKT I REGJISTRIT TREGTAR PËR TË DHËNAT E SUBJEKTIT “SHOQËRI ME PËRGJEGJËSI TË KUFIZUAR”

GJENDJA E REGJISTRIMIT

1. Numri unik i identifikimit te subjektit (NUIS)	L33929201F
2. Data e Regjistrimit	29/03/2013
3. Emri i Subjektit	KELVIS 2013
4. Forma ligjore	SHPK
5. Data e themelimit	25/03/2013
6. Kohëzgjatja	Nga: 25/03/2013
7. Zyra qendrore e shoqërisë në Shqipëri	Durres Nikel QEREKE Rruga Internacionale Tirane-Kruje, Km-9, Qereke
8. Kapitali	100.000,00
8.1 Numri i përgjithshëm i kuotave	100,00
9. Objekti i aktivitetit	Vend i hapur per treg i gjese se gjalle, (Pazar tradicional) Importim dhe eksportim si dhe tregetim me shumice dhe pakice. Mishi Peshe e Gjalle (gjedhe , te imta, derra)etj.Tregetim me shumice dhe pakice si dhe importin dhe eksportin e artikujve te ndryshem industrial e ushqimor.Prodhimi dhe tregetimi I artikujve bujqesor, blektoral, frutikulture, olivi culture, perime dhrithera e tjer, si dhe perpunimi I tyre industrial, import-eksportin e tyre. Tregetimin e artikujve te ndryshem te te gjitha llojeve me shumice dhe me pakice, artikuj te ndryshem ushqimor, paisje elektro shtepiake, elektrike, hidrosanitare, hidraulike, prodhime qeramike, konfeksione te ndryshme, prodhime kozmetike dhe estetike, bime medicionale dhe eterovajore, Tregetim te lendes drusore, bojrave te ndryshme plastike per mure e fasada, kimikate e lende te para per pirodhimin e tyre. Hapje dhe shfrytezim hotelesh, bare, restorante, diskoteka, qendra pushimi dhe curative. Punime druri mobilje e orendi prodhime duroalumini dhe tregetimi I tyre. Prodhim materiale te ndryshme ndertimi si pllaka per shtrim e veshje te objekteve te ndertimit, banesave, tulla e tjegulla te llojeve te ndryshme. Investime dhe pjesemarje ne investime duke bashkepunuar me shoqeri te tjera vendase dhe te huaja ne fushat e industries, bujqesise, industries ushqimore transport si dhe ndertim te objekteve si te banesave shume kateshe, ura e kanalizime, dekore te fasadave e rikonstruksione te

	godinave të llojeve të ndryshme, etjera. Aktivitet në fushën e transportit të brendshëm e të jashtëm për udhëtarë e për mallra në mënyrë tokësore si dhe sevisë për të gjitha llojet e automjeteve. Thertore. Punime të ndryshme në fushën e ndërtimit, ndërtime të ndryshme civile dhe urbane. Shtimi i veprimtarisë, rritja intesive e gjedheve dhe të imta, përpunimi i nënprodukteve të mishit.	
10. Administratori/ët	Ramazan Sinanaj	
10.1 Afati i emërimit	Nga: 31/01/2022	Deri: 31/01/2027
11. Procedura e emërimit nëse ndryshon nga parashikimet ligjore		
11.1 Kufizimet e kompetencave (nëse ka)		
12. Ortakët	PërparimNokshiqi	
12.1 Vlera e kapitalit	Para: 50.000,00	Natyre:
12.2 Numri i pjesëve	50,00	
12.3 Pjesëmarrja në përqindje (%)	50,00	
<i>- Të përfaqësuarit, (Plotësohet vetëm nëse zotëron kuotën si përfaqësues)</i>		
13. Ortakët	AfrimNokshiqi	
13.1 Vlera e kapitalit	Para: 50.000,00	Natyre:
13.2 Numri i pjesëve	50,00	
13.3 Pjesëmarrja në përqindje (%)	50,00	
<i>- Të përfaqësuarit, (Plotësohet vetëm nëse zotëron kuotën si përfaqësues)</i>		
14. Vende të tjera të ushtrimit të aktivitetit		
15. Të dhëna që njoftohen vullnetarisht	Emri Tregtar: KELVIS 2013 E-Mail: ramdervishi4@gmail.com Telefon: 0682088900	
16. Statusi:	Aktiv	

Datë: 19/12/2023

Emri, Mbiemri, Nënshkrimi
(i nëpunësit të sportelit)